

4 3 2 1

F

F

E

E

D

D

C

C

B

B

A

A

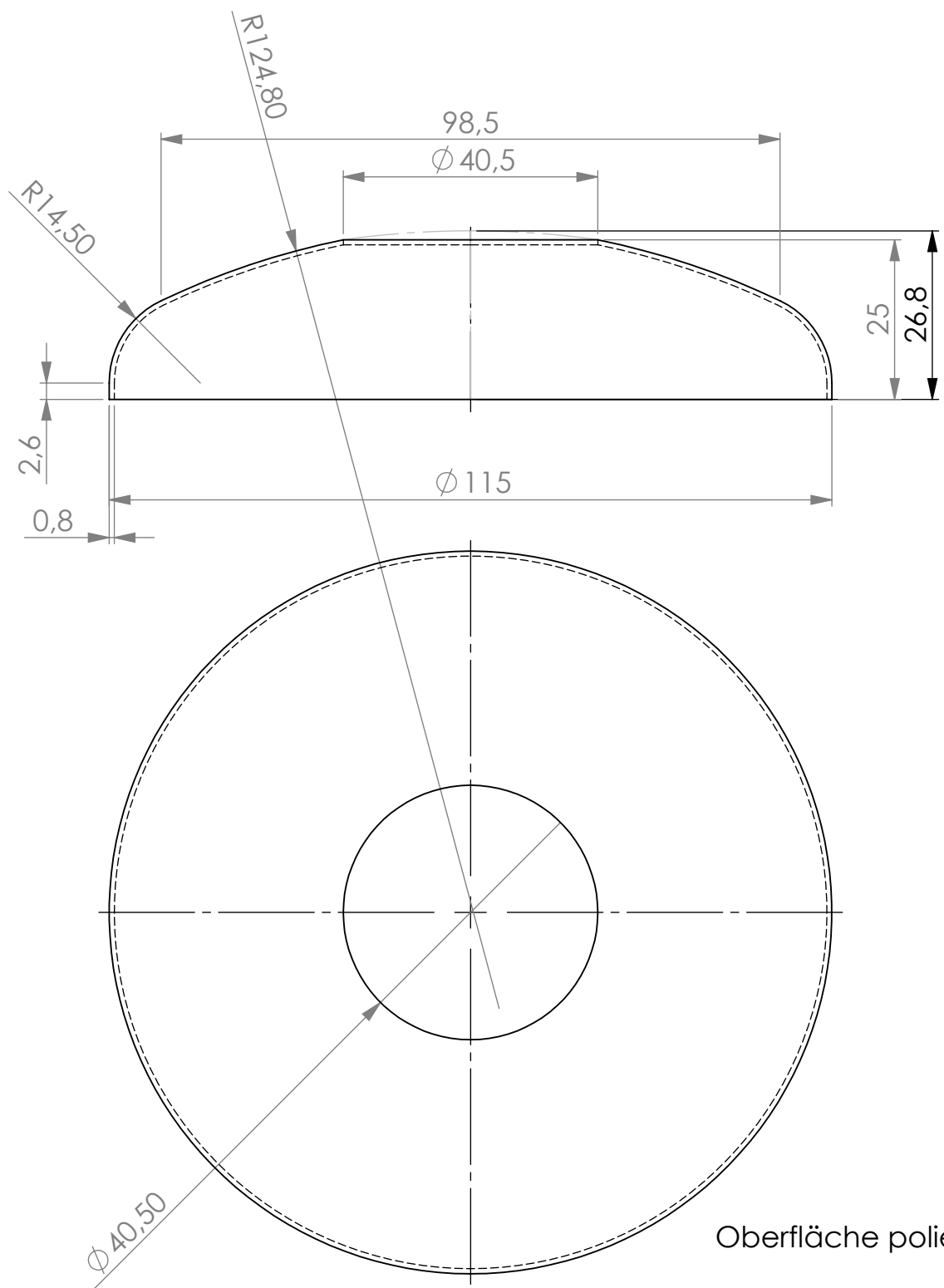

HOLM DURCHMESSER: 40 RADIUS: -- GEZEICHNET VON: G.Breuer DATUM: 23.08.19

Lineartoleranzen:
 < 1000mm = +/- 1,00mm
 < 4000mm = +/- 2,00mm
 < 6000mm = +/- 3,00mm
 > 6000mm = +/- 4,00mm

Winkeltoleranzen:
 1° - 360° = +/- 0,5°

G.Eichenwald
GmbH & Co KG
 Ruhrstraße 60
 D-41469 Neuss
 Tel 02137 / 91787-0
 Fax 02137 / 91787-17

Kunde: IDEAL Eichenwald
 Kommission: --

Code	Änderung	Name	Datum
A	Maße vervollständigt	C.S.	08.03.02



BENENNUNG:
Rosette Universal, Ø 115

WERKSTOFF:
V4A

ZEICHNUNGSNR.
98 28 40-A A4

ÄNDERUNGEN VORBEHALTEN!
 ALLE RECHTE VORBEHALTEN! Diese Zeichnung ist urheberrechtlich geschützt und darf ohne unsere Genehmigung weder kopiert, noch Dritten - vor allem Wettbewerbsfirmen - vorgelegt oder ausgehändigt werden. BLATT 1 VON 1 MASSSTAB:1:1

4 3 2 1