

# Montageanleitung für OKU Styroporpool Prestige

**Kern aus 30 kg/m<sup>3</sup>**

**Innenseite aus 80 kg/m<sup>3</sup>**



## Herzlichen Dank für Ihren Kauf des OKU-Styroporpool Prestige!

Sehr geehrter Kunde, sehr geehrte Kundin,

wir möchten uns herzlich bei Ihnen für den Erwerb unseres OKU Styroporpools Prestige bedanken. Ihr Vertrauen in unsere Produkte ist für uns von großer Bedeutung und wir sind sicher, dass Sie mit Ihrer Entscheidung viele Vorteile genießen werden.

Unser OKU Styroporpool Prestige bietet nicht nur unvergleichliche Qualität, sondern auch zahlreiche positive Eigenschaften, auf die Sie sich freuen können. Diese umfassen eine effiziente und umweltfreundliche Lösung, unterstützt durch modernste Technologie, verbesserte Energieeffizienz und hervorragende Wärmeisolierung.

Damit Sie Ihr neues Schwimmbecken optimal nutzen können, empfehlen wir dringend, die beigelegte Bedienungsanleitung aufmerksam zu lesen. Diese wurde sorgfältig erstellt, um Ihnen die Montage zu erleichtern und sicherzustellen, dass Sie alle Funktionen Ihres Pools vollständig nutzen können.

Wir bitten Sie höflich, alle Schritte und Hinweise in der Montageanleitung zu beachten, um eine reibungslose Installation und einen störungsfreien Betrieb sicherzustellen. Bei Fragen oder Unsicherheiten stehen Ihnen unsere Kundendienstmitarbeiter gerne zur Verfügung, um Ihnen weiterzuhelfen.

### **Bitte beachten Sie:**

- Überprüfen Sie vor der Montage die Vollständigkeit des Lieferumfangs, anhand der beigelegten Stückliste
- Die Gründung eines Styroporpools im Grundwasser ist unzulässig, da es sich nicht um ein dicht schließendes Bauwerk handelt
- Lesen Sie die Montageanleitung sorgfältig durch bevor Sie mit dem Aufbau beginnen
- Die Empfehlungen und Angaben zur Umsetzung der Aufbauarbeiten sind unverbindlich und können den Rat eines Baufachmanns nicht ersetzen

# Inhaltsverzeichnis

1. OKU Prestige Styroporpool
2. Stückliste
3. Materialbedarf
4. Standortauswahl OKU-Styroporpool
5. Standortauswahl Filteranlage
6. Maßberechnung der Baugrube
7. Aushub der Baugrube
8. Aufbau der Bodenplatte
9. Bodenplatte gießen
10. Installation des Bodenablaufs
11. Aufmauern der Beckenwände
12. Montage der Einbauteile
13. Verrohren
14. Anbringung des Schutzvlieses
15. Befestigung der Klemmprofilleiste
16. Anbringung der Poolfolie
17. Überwinterung
18. Poolpflege
19. Sicherheitshinweise

# 1. OKU Prestige Styroporpool



- **Das Basiselement des OKU Prestige Styroporpools**
  - ist ein hochdichter EPS-Element (expandiertes Polystyrol), der speziell für Pools entwickelt worden ist.
  - Der  $30 \text{ kg/m}^3$  Kern und die Innenwand mit einer höheren Dichte von  $80 \text{ kg/m}^3$  gewährleisten die Festigkeit und Langlebigkeit des Pools. Die Poolinnenwand minimiert das Risiko von optisch un schönen Druckstellen durch Stöße.

## Eigenschaften des EPS-Elements:

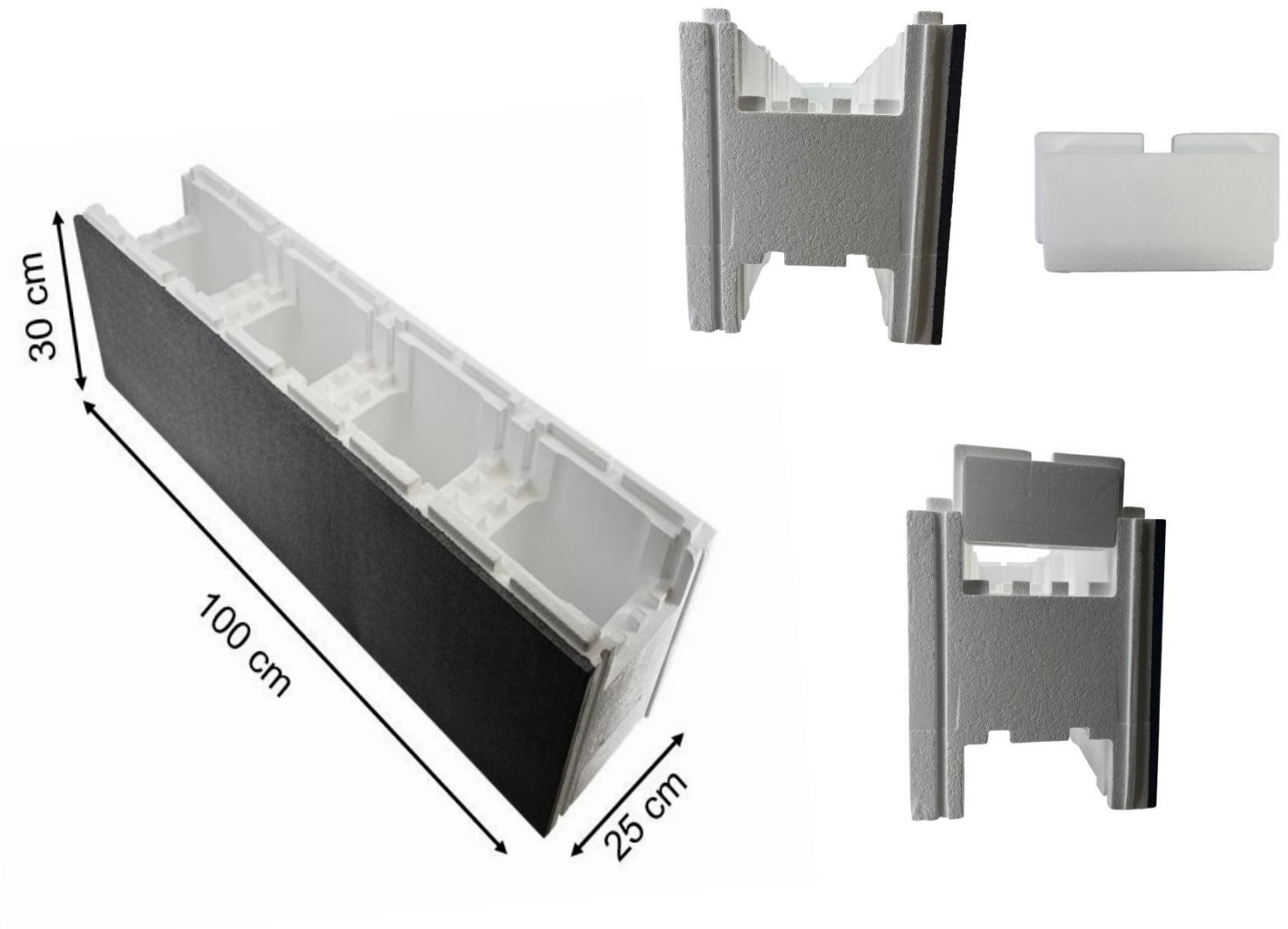

- hochdichter Kern aus  $30 \text{ kg/m}^3$  und noch dichtere Innenwand aus  $80 \text{ kg/m}^3$
- Dimensionen:  $100 \times 30 \times 25 \text{ cm}$  (L x H x B)
- ein Leichtgewicht mit nur  $1,2 \text{ kg}$  pro Element, dadurch eine einfachere Montage
- die Zapfen-Nut-Verbindung ermöglicht einen vereinfachten Aufbau und verhindert das Verrutschen der Steine untereinander
- alle  $25 \text{ cm}$  abschneidbar, mit der Möglichkeit, dass ein Endeinschub eingesetzt werden kann (Markierung für leichteres schneiden vorhanden)
- die Innenseite des Steines (Poolinnenseite) ist grau, um Montagefehler zu vermeiden

## Vorteile von dem OKU-Styroporstein:

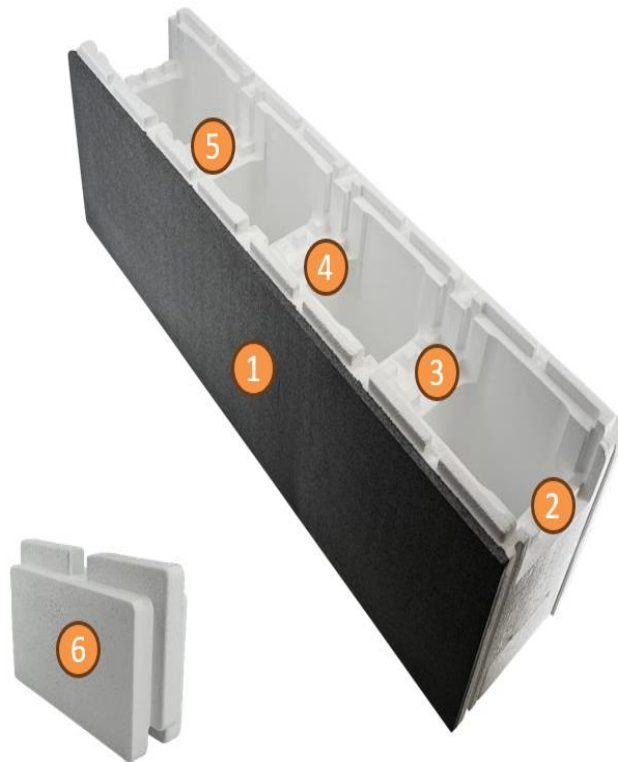

1. Die Graue Seite ist die Pool Innenseite. Gefertigt aus  $80 \text{ kg/m}^3$ . Dadurch werden unschöne Druckstellen auf der Pool Innenseite vermieden.
2. Hochdichter Kern aus  $30 \text{ kg/m}^3$ .
3. In dem Block ist eine Führung für die horizontale Bewehrung eingearbeitet.
4. Der Block kann alle 25 cm abgeschnitten werden. (Diese Stellen sind optisch markiert.)
5. Alle 25 cm ist eine Führung für die Montage der Endschübe angebracht.
6. Endschübe aus  $30 \text{ kg/m}$ .

### • **Energie- und Umweltaspekt des OKU Prestige Styroporpools**

- Die EPS-Schalung bietet eine Dämmfunktion, die zu einer signifikanten Energieeinsparung führt und eine längere Badesaison ermöglicht, indem sie im Vergleich zu einem Betonpool eine Energiekosteneinsparung von etwa 30 % für die Poolwassererwärmung erreicht.
- Die umweltfreundliche EPS-Schalung ist zu 100 % recycelbar und besonders nachhaltig. Reststücke sind beim Aufbau wiederverwendbar, wodurch kein Produktverlust entsteht.

- **Aufbau des OKU Prestige Styropor pools**

- Eine Betonplatte wird vorab benötigt, bevor der der Aufbau der EPS-Schalung gestartet werden kann.
- Das Schwimmbad wird aus einzelnen Styroporsteinen zusammengesetzt, indem sie schrittweise gestapelt werden, um die gewünschte Beckentiefe zu erreichen. Dabei darf die horizontale und vertikale Eisenbewehrung nicht vergessen werden.
- Anschließend können die Elemente mit der erforderlichen Menge Beton gefüllt werden

- **Hinweise zur Montage der EPS-Elemente:**

- geringe körperliche Belastung durch das geringe Gewicht der Elemente (1,2 kg pro Element)
- einfache Werkzeuge (Handsäge, Teppichmesser, Bohrmaschine, Wasserwaage, Hammer, Metermaß, Bleistift ...)
- Trockenmontage durch Zusammenstecken (Zapfen-Nut-Verbindung) und leicht zuschneidende Platten

## 2. Stückliste

- OKU Styroporsteine 100 x 25 x 30 cm Dichte 30-80 g/l
- Endeinschub für OKU Styroporsteine
- Klemmprofilleiste für Keilbiese P3
- Hammerschlagnieten
- Vlieskleber
- Schutzvlies Länge: 50 m Breite 2 m Dicke: 300 g/m<sup>2</sup>

**Die passende Poolfolie ist nicht Teil des Lieferumfangs!**

Optional:

- Poolfolie Rechteck (blau, grau, weiß, sand)
- Einstiegleiter 3 oder 4 stufig ( enges oder weites Modell Holme)
- Technischacht für Styroporpool
- Technischacht für Gegenstromanlage
- Einbauteileset
- Unterwasserscheinwerfer Set
- Verrohrungsset
- Filteranlage
- Filtermaterial
- Solaranlage
- UV-C Anlage
- Salzwasserdosieranlage
- Poolabdeckung
- Reinigungsset

### 3. Materialbedarf

a) Pool (ohne Technikschant)

Materialbedarf Pool <b>Prestige</b> ohne Technikschant		
<b>Beckengröße</b>	<b>5,00 m x 3,00 m x 1,50 m</b>	
<b>Bodenplatte Beton C25/30</b>	<b>5,9 m x 3,9 m x 0,2 m</b>	<b>4,6m<sup>3</sup></b>
<b>Baustahlmatten Q 188 Bodenplatte</b>	<b>2 Lagen</b>	<b>46,0m<sup>2</sup></b>
<b>Füllbeton Wände C25/30</b>	<b>85 EPS Blöcke á 0,04 m<sup>3</sup></b>	<b>3,4m<sup>3</sup></b>
<b>Betonstahl Ø 10mm waagrecht</b>	<b>2 pro Lage</b>	<b>170m</b>
<b>Betonstahl Ø 10mm senkrecht</b>	<b>128 x 1,6 m</b>	<b>205m</b>
<b>Steckbügel Ø 10mm</b>	<b>64 Stück 0,4 m x 0,1 m x 0,4 m</b>	<b>58m</b>
<b>Eckverbindung Ø 10mm</b>	<b>40 Stück 0,6 m x 0,1 m x 0,6 m</b>	<b>52m</b>
	<b>Betonstahl Ø 10 mm Total</b>	<b>485m</b>
	<b>Bindedraht</b>	<b>120m</b>
<b>Die Güteangaben sind eine Empfehlung und sollten von einem Bautechniker / Statiker geprüft werden</b>		

Lieferumfang			
OKU Rechteck Styroporpool Prestige 5,00 x 3,00 x 1,50 m Art. Nr.: 500300150			
Menge	Mengeneinheit	Artikel	Bezeichnung
85	Stück	57892	OKU Styroporstein Prestige 100 x 25 x 30 cm
40	Stück	15456	Endeinschub für OKU Styroporstein Prestige 100 x 25 x 30 cm
1	Stück	540030	OKU Schutzvlies L: 50 m B: 2 m Dicke: 300 g/m <sup>2</sup> ; bohrfest
8	Stück	54684	OKU Klemmprofilleiste für Keilbiese P3 aus Kunststoff 2 m
1	Stück	9121	Vlieskleber
1	Stück	85462	Hammerschlagnieten 4,8 X 26 mm (200er Pack)

## Materialbedarf Pool **Prestige** ohne Technischacht

<b>Beckengröße</b>	<b>6,00 m x 3,00 m x 1,50 m</b>	
Bodenplatte Beton C25/30	6,9m x 3,9m x 0,2m	5,4m <sup>3</sup>
Baustahlmatten Q 188 Bodenplatte	2 Lagen	54,0m <sup>2</sup>
Füllbeton Wände C25/30	95 EPS Blöcke á 0,04 m <sup>3</sup>	3,4m <sup>3</sup>
Betonstahl Ø 10mm waagerecht	2 pro Lage	200m
Betonstahl Ø 10mm senkrecht	144 x 1,6m	231m
Steckbügel Ø 10mm	72 Stück 0,4 m x 0,1 m x 0,4 m	65m
Eckverbindung Ø 10mm	40 Stück 0,6 m x 0,1 m x 0,6 m	52m
	<b>Betonstahl Ø 10 mm Total</b>	<b>548m</b>
	<b>Bindedraht</b>	<b>135m</b>
Die Güteangaben sind eine Empfehlung und sollten von einem Bautechniker / Statiker geprüft werden		

## Lieferumfang

**OKU Rechteck Styroporpool Prestige 6,00 x 3,00 x 1,50 m Art. Nr.: 600300150**

Menge	Mengeneinheit	Artikel	Bezeichnung
95	Stück	57892	OKU Styroporstein Prestige 100 x 25 x 30 cm
40	Stück	15456	Endeinschub für OKU Styroporstein Prestige 100 x 25 x 30 cm
1	Stück	540030	OKU Schutzvlies L: 50 m B: 2 m Dicke: 300 g/m <sup>2</sup> ; bohrfest
9	Stück	54684	OKU Klemmprofilleiste für Keilbiese P3 aus Kunststoff 2 m
1	Stück	9121	Vlieskleber
1	Stück	85462	Hammerschlagnieten 4,8 X 26 mm (200er Pack)

## Materialbedarf Pool **Prestige** ohne Technischacht

<b>Beckengröße</b>	<b>7,00 m x 3,50 m x 1,50 m</b>	
<b>Bodenplatte Beton C25/30</b>	<b>7,9 m x 4,4 m x 0,2 m</b>	<b>7m<sup>3</sup></b>
<b>Baustahlmatten Q 188 Bodenplatte</b>	<b>2 Lagen</b>	<b>70,0m<sup>2</sup></b>
<b>Füllbeton Wände C25/30</b>	<b>110 EPS Blöcke á 0,04 m<sup>3</sup></b>	<b>4,4m<sup>3</sup></b>
<b>Betonstahl Ø 10mm waagerecht</b>	<b>2 pro Lage</b>	<b>230m</b>
<b>Betonstahl Ø 10mm senkrecht</b>	<b>176 x 1,6 m</b>	<b>281m</b>
<b>Steckbügel Ø 10mm</b>	<b>88 Stück 0,4 m x 0,1 m x 0,4 m</b>	<b>80m</b>
<b>Eckverbindung Ø 10mm</b>	<b>40 Stück 0,6 m x 0,1 m x 0,6 m</b>	<b>52m</b>
	<b>Betonstahl Ø 10 mm Total</b>	<b>643m</b>
	<b>Bindedraht</b>	<b>150m</b>
<b>Die Güteangaben sind eine Empfehlung und sollten von einem Bautechniker / Statiker geprüft werden</b>		

### Lieferumfang

**OKU Rechteck Styroporpool Prestige 7,00 x 3,50 x 1,50 m Art. Nr.: 700350150**

Menge	Mengeneinheit	Artikel	Bezeichnung
<b>110</b>	<b>Stück</b>	<b>57892</b>	<b>OKU Styroporstein Prestige 100 x 25 x 30 cm</b>
<b>40</b>	<b>Stück</b>	<b>15456</b>	<b>Endeinschub für OKU Styroporstein Prestige 100 x 25 x 30 cm</b>
<b>1</b>	<b>Stück</b>	<b>540030</b>	<b>OKU Schutzvlies L: 50 m B: 2 m Dicke: 300 g/m<sup>2</sup>; bohrfest</b>
<b>11</b>	<b>Stück</b>	<b>54684</b>	<b>OKU Klemmprofileiste für Keilbiese P3 aus Kunststoff 2 m</b>
<b>1</b>	<b>Stück</b>	<b>9121</b>	<b>Vlieskleber</b>
<b>1</b>	<b>Stück</b>	<b>85462</b>	<b>Hammerschlagnieten 4,8 X 26 mm (200er Pack)</b>

## Materialbedarf Pool **Prestige** ohne Technischacht

<b>Beckengröße</b>	<b>8,00 m x 4,00 m x 1,50 m</b>	
<b>Bodenplatte Beton C25/30</b>	<b>8,9m x 4,9m x 0,2m</b>	<b>8,8m<sup>3</sup></b>
<b>Baustahlmatten Q 188 Bodenplatte</b>	<b>2 Lagen</b>	<b>88m<sup>2</sup></b>
<b>Füllbeton Wände C25/30</b>	<b>125 EPS Blöcke á 0,04m<sup>3</sup></b>	<b>5m<sup>3</sup></b>
<b>Betonstahl Ø 10mm waagrecht</b>	<b>2 pro Lage</b>	<b>260m</b>
<b>Betonstahl Ø 10mm senkrecht</b>	<b>200 x 1,6m</b>	<b>320m</b>
<b>Steckbügel Ø 10mm</b>	<b>100 Stück 0,4m x 0,1m x 0,4m</b>	<b>90m</b>
<b>Eckverbindung Ø 10mm</b>	<b>40 Stück 0,6m x 0,1m x 0,6m</b>	<b>52m</b>
	<b>Betonstahl Ø 10mm Total</b>	<b>722m</b>
	<b>Bindedraht</b>	<b>170m</b>

Die Güteangaben sind eine Empfehlung und sollten von einem Bautechniker / Statiker geprüft werden

### Lieferumfang

**OKU Rechteck Styroporpool Prestige 8,00 x 4,00 x 1,50 m Art. Nr.: 800400150**

Menge	Mengeneinheit	Artikel	Bezeichnung
125	Stück	57892	OKU Styroporstein Prestige 100 x 25 x 30 cm
40	Stück	15456	Endeinschub für OKU Styroporstein Prestige 100 x 25 x 30 cm
1	Stück	540030	OKU Schutzvlies L: 50 m B: 2 m Dicke: 300 g/m <sup>2</sup> ; bohrfest
12	Stück	54684	OKU Klemmprofilleiste für Keilbiese P3 aus Kunststoff 2 m
1	Stück	9121	Vlieskleber
1	Stück	85462	Hammerschlagnieten 4,8 X 26 mm (200er Pack)

b) Technischächte

<b>Materialbedarf Technischacht Prestige</b>		
<b>Größe</b>	<b>2,00 m x 1,00 m x 1,50 m</b>	
<b>Bodenplatte Beton C25/30</b>	<b>2,9 m x 1,5 m x 0,2 m</b>	<b>0,9m<sup>3</sup></b>
<b>Baustahlmatten Q 188 Bodenplatte</b>	<b>2 Lagen</b>	<b>9m<sup>2</sup></b>
<b>Füllbeton Wände C25/30</b>	<b>23 EPS Blöcke á 0,04 m<sup>3</sup></b>	<b>0,92m<sup>3</sup></b>
<b>Betonstahl Ø 10mm waagerecht</b>	<b>2 pro Lage</b>	<b>50m</b>
<b>Betonstahl Ø 10mm senkrecht</b>	<b>36x 1,6m</b>	<b>57,6m</b>
<b>Steckbügel Ø 10mm</b>	<b>18Stück 0,4 m x 0,1 m x 0,4 m</b>	<b>16,2m</b>
<b>Eckverbindung Ø 10mm</b>	<b>20 Stück 0,6 m x 0,1 m x 0,6 m</b>	<b>26m</b>
	<b>Betonstahl Ø 10 mm Total</b>	<b>149,8m</b>
	<b>Bindedraht</b>	<b>50m</b>
<b>Bitte beachten ! Die EPS Blöcke des Beckenkörpers sind aussen in jeder Lage am Übergang zum Technischacht in der Größe eines Endeinschubes 2 x aufzuschneiden</b>		
<b>Der horizontal liegende Betonstahl, sowohl des Beckenkörpers als auch des Technischachtes sind mit Baustahl in jeder Lage zu verbinden.</b>		
<b>Die Güteangaben sind eine Empfehlung und sollten von einem Bautechniker / Statiker geprüft werden</b>		

<b>Lieferumfang</b>			
<b>Technischacht für OKU Styroporpool Prestige 2,00 x 1,00 x 1,50 m Art. Nr.: 545571</b>			
<b>Menge</b>	<b>Mengeneinheit</b>	<b>Artikel</b>	<b>Bezeichnung</b>
23	Stück	57892	OKU Styroporstein Prestige 100 x 25 x 30 cm
20	Stück	15456	Endeinschub für OKU Styroporstein Prestige 100 x 25 x 30 cm

<b>Materialbedarf Technischacht <span style="color: red;">Prestige</span></b>		
<b>Größe</b>	<b>3,00 m x 1,00 m x 1,50 m</b>	
Bodenplatte Beton C25/30	3,9m x 1,5m x 0,2m	1,2m <sup>3</sup>
Baustahlmatten Q 188 Bodenplatte	2 Lagen	12m <sup>2</sup>
Füllbeton Wände C25/30	28 EPS Blöcke á 0,04 m <sup>3</sup>	1,12m <sup>3</sup>
Betonstahl Ø 10mm waagerecht	2 pro Lage	57m
Betonstahl Ø 10mm senkrecht	44 x 1,6 m	70,4m
Steckbügel Ø 10mm	22Stück 0,4 m x 0,1 m x 0,4 m	19,8m
Eckverbindung Ø 10mm	20 Stück 0,6 m x 0,1 m x 0,6 m	26m
	<b>Betonstahl Ø 10 mm Total</b>	<b>173m</b>
	<b>Bindedraht</b>	<b>60m</b>
<b>Bitte beachten ! Die EPS Blöcke des Beckenkörpers sind aussen in jeder Lage am Übergang zum Technischacht in der Größe eines Endeinschubes 2 x aufzuschneiden</b>		
<b>Der horizontal liegende Betonstahl, sowohl des Beckenkörpers als auch des Technischachtes sind mit Baustahl in jeder Lage zu verbinden.</b>		
<b>Die Güteangaben sind eine Empfehlung und sollten von einem Bautechniker / Statiker geprüft werden</b>		

<b>Lieferumfang</b>			
<b>Technischacht für OKU Styroporpool Prestige 3,00 x 1,00 x 1,50 m Art. Nr.: 545573</b>			
Menge	Mengeneinheit	Artikel	Bezeichnung
28	Stück	57892	OKU Styroporstein Prestige 100 x 25 x 30 cm
20	Stück	15456	Endeinschub für OKU Styroporstein Prestige 100 x 25 x 30 cm

## Materialbedarf Technischacht GSA Prestige

<b>Größe</b>	<b>1,00 m x 1,00 m x 0,90 m</b>	
Bodenplatte Beton C25/30	1,9 m x 1,5 m x 0,2 m	0,6m <sup>3</sup>
Baustahlmatten Q 188 Bodenplatte	2 Lagen	6m <sup>2</sup>
Füllbeton Wände C25/30	11 EPS Blöcke á 0,04 m <sup>3</sup>	0,44m <sup>3</sup>
Betonstahl Ø 10mm waagrecht	2 pro Lage	22,5m
Betonstahl Ø 10mm senkrecht	30x 1 m	30m
Steckbügel Ø 10mm	15Stück 0,4 m x 0,1 m x 0,4 m	13,5m
Eckverbindung Ø 10mm	12 Stück 0,6 m x 0,1 m x 0,6 m	15,6m
	<b>Betonstahl Ø 10 mm Total</b>	<b>81,6m</b>
	<b>Bindedraht</b>	<b>40m</b>
<b>Bitte beachten ! Die EPS Blöcke des Beckenkörpers sind aussen in jeder Lage am Übergang zum Technischacht in der Größe eines Endeinschubes 2 x aufzuschneiden</b>		
<b>Der horizontal liegende Betonstahl, sowohl des Beckenkörpers als auch des Technischachtes sind mit Baustahl in jeder Lage zu verbinden.</b>		
<b>Die Güteangaben sind eine Empfehlung und sollten von einem Bautechniker / Statiker geprüft werden</b>		

### Lieferumfang

**Schacht für Gegenstromanlage OKU Styroporpool Prestige 1,00 x 1,00 x 0,90 m Art. Nr.: 545576**

Menge	Mengeinheit	Artikel	Bezeichnung
11	Stück	57892	OKU Styroporstein Prestige 100 x 25 x 30 cm
12	Stück	15456	Endeinschub für OKU Styroporstein Prestige 100 x 25 x 30 cm

## 4. Standortauswahl OKU-Styroporpool

Bitte nehmen Sie sich Zeit, um den optimalen Standort für Ihren Pool auszuwählen, da rechtliche, geografische und technische Faktoren berücksichtigt werden müssen:

- **Bauordnung** – in den einzelnen Bundesländern, bei großen Pools oder im Einzelfall muss eine Genehmigung bei der zuständigen Behörde eingeholt werden. Die Rücksprache mit der zuständigen Behörde ist empfehlenswert.
  
- **Baufläche**
  - Es ist ratsam, einen windgeschützten Standort zu wählen, der frei von Bäumen und Sträuchern ist, um zu verhindern, dass Schatten die optimale Aufheizung des Wassers beeinträchtigen und herabfallende Blätter das Poolwasser verschmutzen.
  
  - Für das angestrebte Poolinnenmaß sollten auf jeder Seite mindestens 1 m für Wand und Arbeitsfläche zusätzlich berücksichtigt werden.
  
  - Ein Statiker sollte bei einer Installation in einer Hanglage von mehr als 5° hinzugezogen werden.
  
  - Um Bodenrisiken auszuschließen, ist eine fachmännische Beurteilung des Pooluntergrunds empfehlenswert. Die Festlegung der jeweiligen Stärke, Betonqualität und Ausbildung der Betonbodenplatte erfolgt abhängig von den Untergrundverhältnissen wie Bodenbeschaffenheit, Feuchtigkeit usw.
  
  - Um Schäden an Folie, Vlies und Isolierung zu vermeiden, sollten die Pools nur oberhalb des Grundwasserspiegels gebaut werden. Bei einem zu hohen Grundwasserspiegel oder unterirdischen Wasserläufern ist es unerlässlich, ein Bauunternehmen hinzuzuziehen.

Hinweis:

Bei gewünschtem Scheinwerfereinbau sollten die Scheinwerfer so geplant werden, dass sie vom Sitz- oder Liegeplatz weg leuchten, um ein blendfreies Baderlebnis zu gewährleisten.

## 5. Standortauswahl Filteranlage

Bringen Sie die Filteranlage frostgeschützt und so nah wie möglich am Styroporpool an.

Beispiel:

Filteranlage Hawaii Badu Alpha Eco Soft



Folgende Unterbringungsorte sind hierfür möglich:

- angebauter Technischacht
- nahegelegene Garage, Keller, Gartenhaus oder Ähnliches

### Bitte beachten Sie:

- Mindestmaß für den Technikraum beträgt ca. 2 x 1,5 m
- Sandfilteranlagen brauchen zur Rückspülung und Reinigung einen Kanalanschluss
- Installation der Wärmepumpe in unmittelbarer Nähe (Platzbedarf: ca. 80x120 cm)
- Wenn die Anlage oberhalb des Wasserspiegels angebracht wird, sind eine etwas stärkere selbstsaugende Filteranlage sowie Rückschlagventile in den Saugleitungen (Skimmer, Bodenablauf) erforderlich.
- Um Schäden an der Pumpe und den Elektroteilen durch Feuchtigkeit zu vermeiden, sollte der Technikraum nicht luftdicht abgeschlossen sein. Ein Ablauf für Wasser, inklusive Rückspülwasser, und ein Lüftungsrohr zur Trockenhaltung sind empfehlenswert.

### Technikschacht Beispiel:

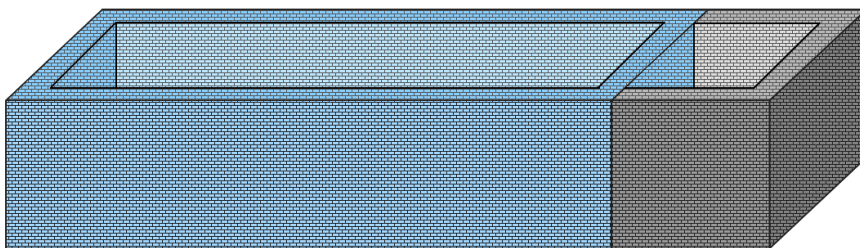

## 6. Maßberechnung der Baugrube

Die Baugrube muss größer sein als das Beckenaußenmaß, um Installationsarbeiten vornehmen zu können.

- Die Wandstärke der Poolwand beträgt 25 Zentimeter, was zu einer Differenz von 50 Zentimetern zwischen Innen- und Außenmaß führt.
- Außerdem muss ausreichend Platz für Arbeiten und die Verrohrung gewährleistet sein.

Für die OKU-Styropor pools Prestige ergeben sich folgende Maße: (angegeben in m)

Artikel Nummer	Maß Katalog	Maß Erdaushub	Maß Bodenplatte
500300150	5,00 x 3,00 x 1,5 m	6,25 x 4,25 m	5,90 x 3,90 m
600300150	6,00 x 3,00 x 1,5 m	7,25 x 4,25 m	6,90 x 3,90 m
700350150	7,00 x 3,50 x 1,5 m	8,25 x 4,75 m	7,90 x 4,40 m
800400150	8,00 x 4,00 x 1,5 m	9,25 x 5,25 m	8,90 x 4,90 m

- Alle Becken haben eine Tiefe von 1,50 Metern. Hinzu kommen eine Rollkiesschicht von 20 Zentimetern, eine armierte Bodenplatte mit einer Höhe von 20 Zentimetern sowie der Randstein mit einer Höhe von 2-5 Zentimetern.
- Gesamttiefe: zwischen 1,92 und 1,95 m

## 7. Aushub der Baugrube

Nachdem das Gelände eingeebnet wurde:

- markieren Sie den Standort der Baugrube mit Absperrband, um sicherzustellen, dass sie die gewünschten Dimensionen hat
- beginnen Sie dann mit dem Ausheben des Erdreichs bis zur gewünschten Tiefe
- beachten Sie, dass der Pool in unserem Beispiel vollständig im Boden versenkt wird
- wenn Sie jedoch einen Überstand des Pools über dem Boden wünschen, ziehen Sie diesen einfach von der Grubentiefe ab. Ein Überstand des Beckenrandes über dem Boden bietet Schutz vor Schmutzeintrag, Regenwasser und Tieren
- die Diagonalen der Grube dienen zur Kontrolle des Aushubs; sie sollten zweimal dieselbe Länge haben, um sicherzustellen, dass die Grube rechteckig ist

Diagonale 1 = Diagonale 2

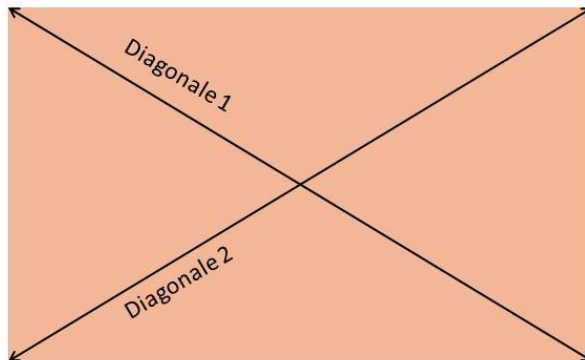

- nach dem Ausheben sollte der Untergrund verdichtet werden.

## 8. Aufbau der Bodenplatte

- Einleitung und Notwendigkeit eines Fachmanns:
  - Da standortspezifische Gegebenheiten wie Grundwasser, Hanglagen und Bodenbeschaffenheit unbekannt sind, ist eine generelle Aussage zur Ausführung nicht möglich. Ein Baufachmann oder Statiker muss hinzugezogen werden, um die Ausführung hinsichtlich Betongüte und Bewehrung festzulegen.
- Bodenaufbau und Druckfestigkeit:
  - Der Bodenaufbau beginnt auf verdichtetem oder gewachsenem Erdreich. Die Bodenpressung muss mindestens  $150 \text{ kN/m}^2$  erreichen. Wenn dies nicht gewährleistet werden kann, ist ein Bodengutachter erforderlich.
- Auftragen und Verdichten der Kiesschicht:
  - Eine 20 cm dicke Kiesschicht nach den Richtlinien der DIN EN 12620 und mit einem Siebmaß von 8/16 mm gemäß DIN 4226 wird aufgetragen und verdichtet. Das Schotterbett dient der Aufnahme von Sickerwasser, Grundwasser und Kondenswasser und kann gegebenenfalls an eine Drainage angeschlossen werden.
- Vorbereitung für die Betonplatte:
  - Es wird empfohlen, eine Sauberkeitsschicht aufzutragen oder eine PE-Baufolie (mindestens 0,5 mm stark) auf den Kies zu legen, auf der später die Betonplatte gegossen wird.
- Bestimmung der Dimensionen für die Betonplatte:
  - Die Bodenplatte sollte auf jeder Seite um 20 cm größer sein als das äußere Maß des Pools.

## 9. Bodenplatte gießen

- Um eine optimale waagrechte und ebene Bodenplatte zu gießen, wird empfohlen, eine exakte Schalung zu errichten. Dadurch wird sichergestellt, dass die Betonplatte waagrecht abgezogen werden kann und die benötigte Betonmenge ausreichend kalkuliert wird.
- Verwenden Sie Beton der Güteklasse C25/30 oder höher mit einem Größtkorn von 16 mm. Die Bodenplatte erfordert eine Bewehrung mit 2 Lagen Q-Matten des Typs Q257A. Es ist wichtig, geeignete Abstandhalter zu verwenden, da sämtliche Baustähle in der Bodenplatte von mindestens 3,5 cm Beton allseitig umschlossen sein müssen. Bei der Überlappung der Q-Matten müssen mindestens 3 Felder ineinander überstehen, um die aus der Statik resultierenden Anforderungen zu erfüllen.

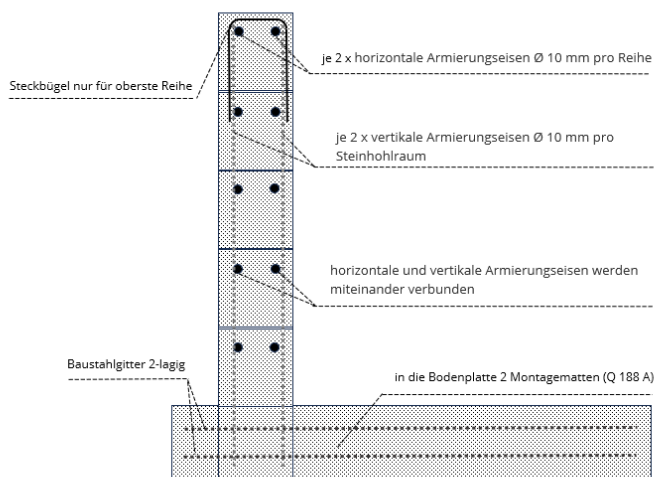

- Die Bodenplatte wird ohne Gefälle gegossen!
- Der Bodenablauf wird vor den Betonierarbeiten an der vorgesehenen Stelle positioniert.

# 10. Installation eines Bodenablaufs

- Beim Betonieren der Bodenplatte kann der Bodenablauf gleich mit einbetoniert werden. Der Bodenablauf muss dabei an der Bewehrungseisen fixiert werden damit dieser beim Gießen der Bodenplatte nicht aufschwimmt.
- Falls die Bodenplatte mechanisch verdichtet wird, sollte eine Aussparung freigelassen werden, um den Bodenablauf später einzubetonieren und Schäden am Rohr während des Verdichtens zu vermeiden.
- Im Radius von 30 cm um den Bodenablauf muss die Bodenplatte leicht abgeschrägt werden (Vertiefung), damit das Poolwasser auch bei niedrigem Wasserstand über den Bodenablauf abfließen kann.
- Der Bodenablauf soll von der Beckenwand wo sich der Skimmer ca. 1 m entfernt zur Poolmitte befinden.
- Bitte beachten Sie die Einbauhinweise des Herstellers, die dem Bodenablauf beigelegt sind.

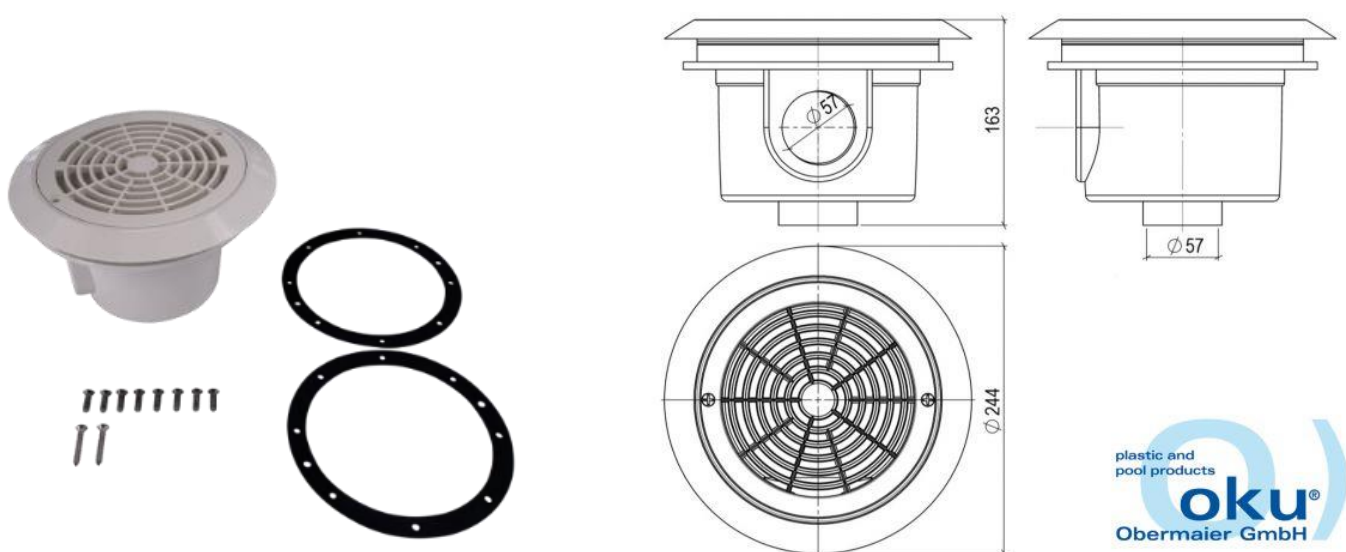

# 11. Aufmauern der Poolwände

- Für die Poolwände wird ebenfalls die Betongüte C20/25 empfohlen. Pro Systemstein werden 8 senkrechte Armierungseisen mit einem Durchmesser von 10 mm benötigt (siehe Skizze). Die Armierungseisen müssen mit der Bodenplatte und dem Baustahlgitter Q 188 A verbunden werden.

je 8 x vertikale Armierungseisen  $\varnothing$  10 mm pro Stein

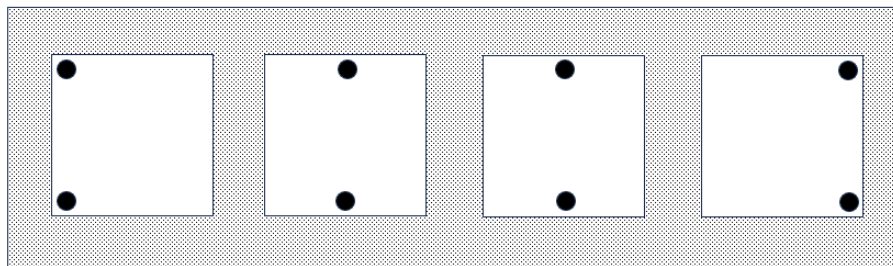

- Bitte beachten Sie, dass die Poolwände im rechten Winkel stehen. Überprüfen Sie bitte, ob die Diagonalen des Pools gleich lang sind.
- Nach jeder Lage Systemsteine müssen horizontal zwei Armierungseisen mit einem Durchmesser von 10 mm eingebaut werden. Diese müssen an den Ecken des Pools und an den senkrechten Armierungen mit Draht verbunden werden.

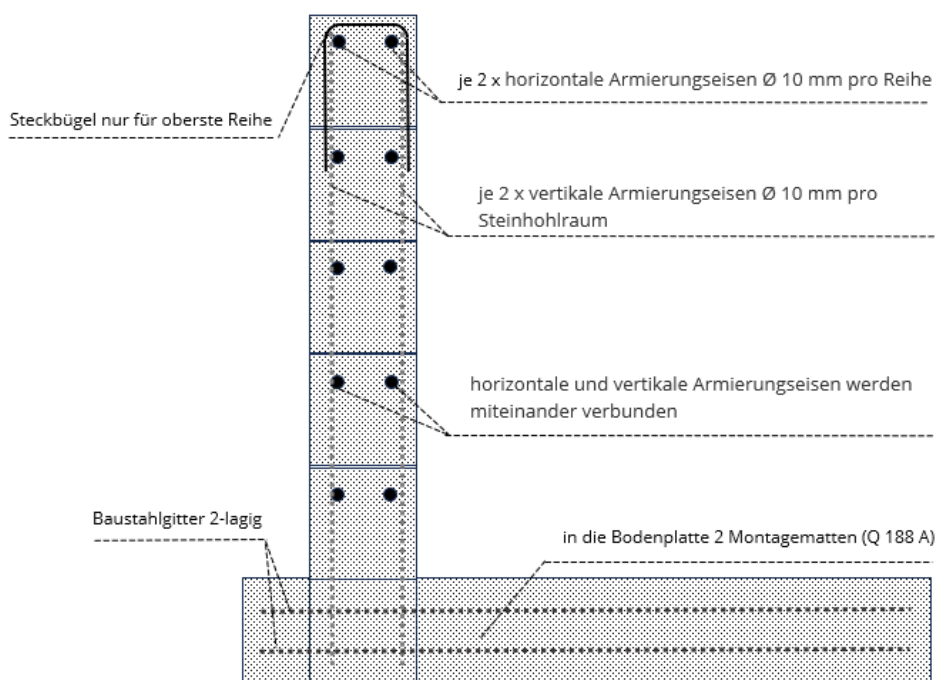

- Die unterste Steinreihe muss mit Kabelbinder an den Eisen befestigt werden, um ein Auslaufen des Betons und/oder ein Aufschwimmen der Steine zu verhindern. Zusätzlich beim Aufmauern der Steine die Steine untereinander mit Kabelbindern sichern.
- Um ein Auslaufen des Betons an den Wandenden (Außenecken) zu verhindern, müssen die mitgelieferten Einschübe eingesetzt werden.
- Die Ecken müssen bei jeder Lage im Verbund gesetzt werden. Dabei ist zu beachten, dass die Feder des Systemsteines, die auf die Längsseite des um 90° versetzten Systemsteines trifft, entfernt werden muss (siehe Skizze). Ebenfalls ist auf der Längsseite des Systemsteines ein Ausschnitt in der Größe eines Einschubes zu erstellen, damit der Beton ungehindert auch über die Ecken fließen kann.

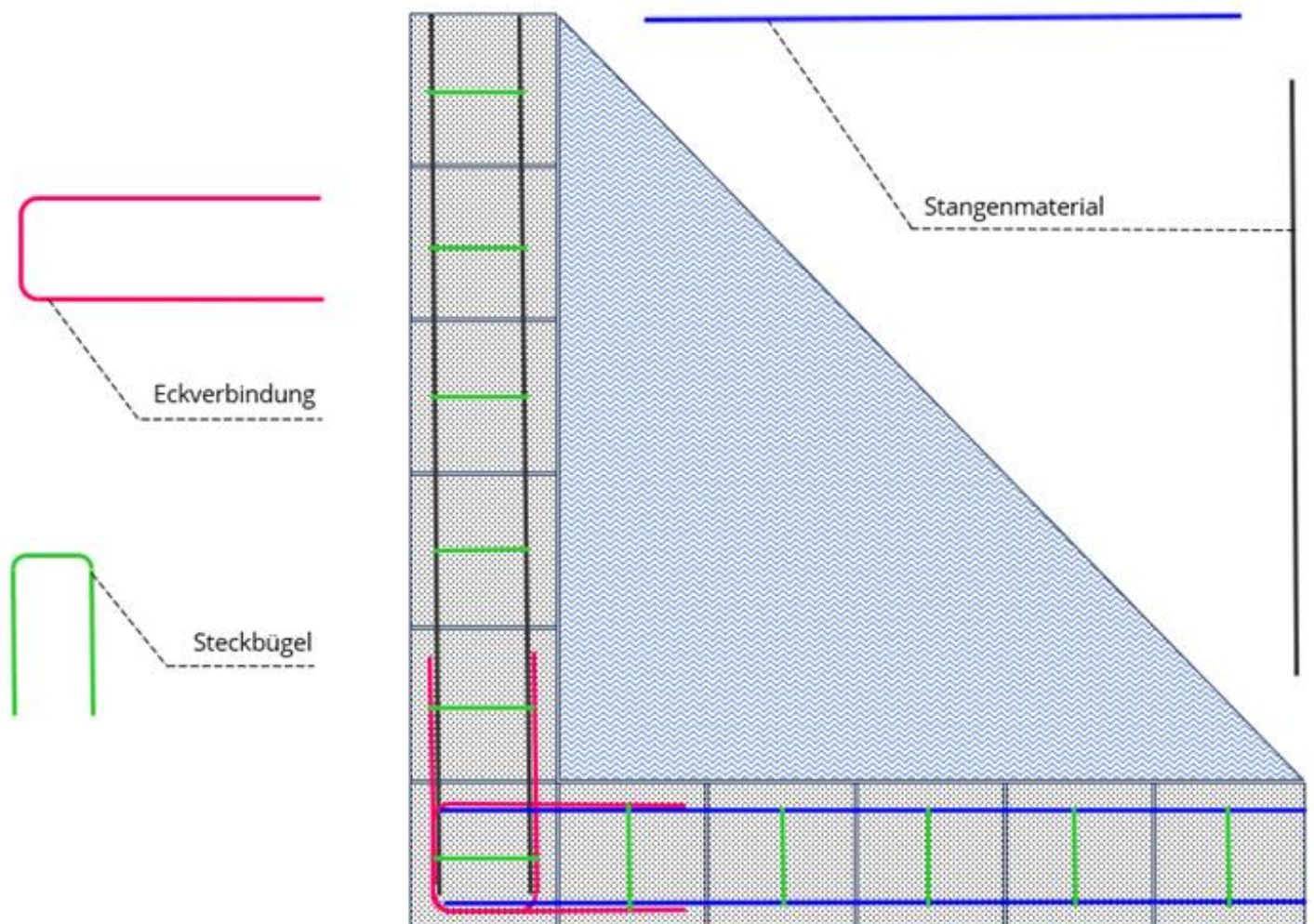

- Während des Aufmauerns müssen alle Einbauteile eingesetzt und fixiert werden. Die entsprechenden Ausschnitte im Systemstein können mit einer Stich- oder Lochsäge vorgenommen werden (unverbindliche Beispiele). Es sind auch die Einbauanleitungen der Hersteller maßgeblich, z.B. für Gegenstromanlagen, Einbauleuchten, usw.
- Nach Erreichen der gewünschten Poolhöhe sollten alle Winkel, Maße und die korrekte Position sowie Fixierung aller Einbauteile vor dem Ausgießen mit Beton erneut überprüft werden.
- Der Beton sollte langsam in die Systemsteine gegossen werden, wobei bei Fertigbeton eine Fallbremse erforderlich ist. Es ist nicht erlaubt, nachzustampfen oder einen Verdichter (Rüttler) zu verwenden. Die Oberkante des Betons sollte waagrecht sein und keine Unebenheiten aufweisen.
- Die Austrocknungszeit beträgt normalerweise 3 bis 4 Wochen, bevor mit der Montage des Vlieses und der Poolfolie begonnen werden kann. Falls ein Styroporstein beschädigt wurde, kann PU-Schaum zur Reparatur verwendet werden.
- Die Hinterfüllung erfolgt mit Aushubmaterial, wobei scharfkantige Steine entfernt werden müssen. Mechanische Verdichtung ist nicht gestattet. Zum Schutz der Systemsteine an der Außenseite, kann eine herkömmliche PE-Folie verwendet werden.
- Die Rohrleitungen sollen in einem Sandbett verlegt und mit Sand abgedeckt werden.

## 12. Montage der Einbauteile

Die Einbauteile wie Skimmer, Einlaufdüsen, Wanddurchführung, Bodenablauf, etc. werden gemäß den Herstellervorgaben eingebaut, wofür Stich- oder Lochsäge verwendet werden sollte, um die entsprechenden Ausschnitte im Styroporstein anzufertigen.

### Breitmaulskimmer:

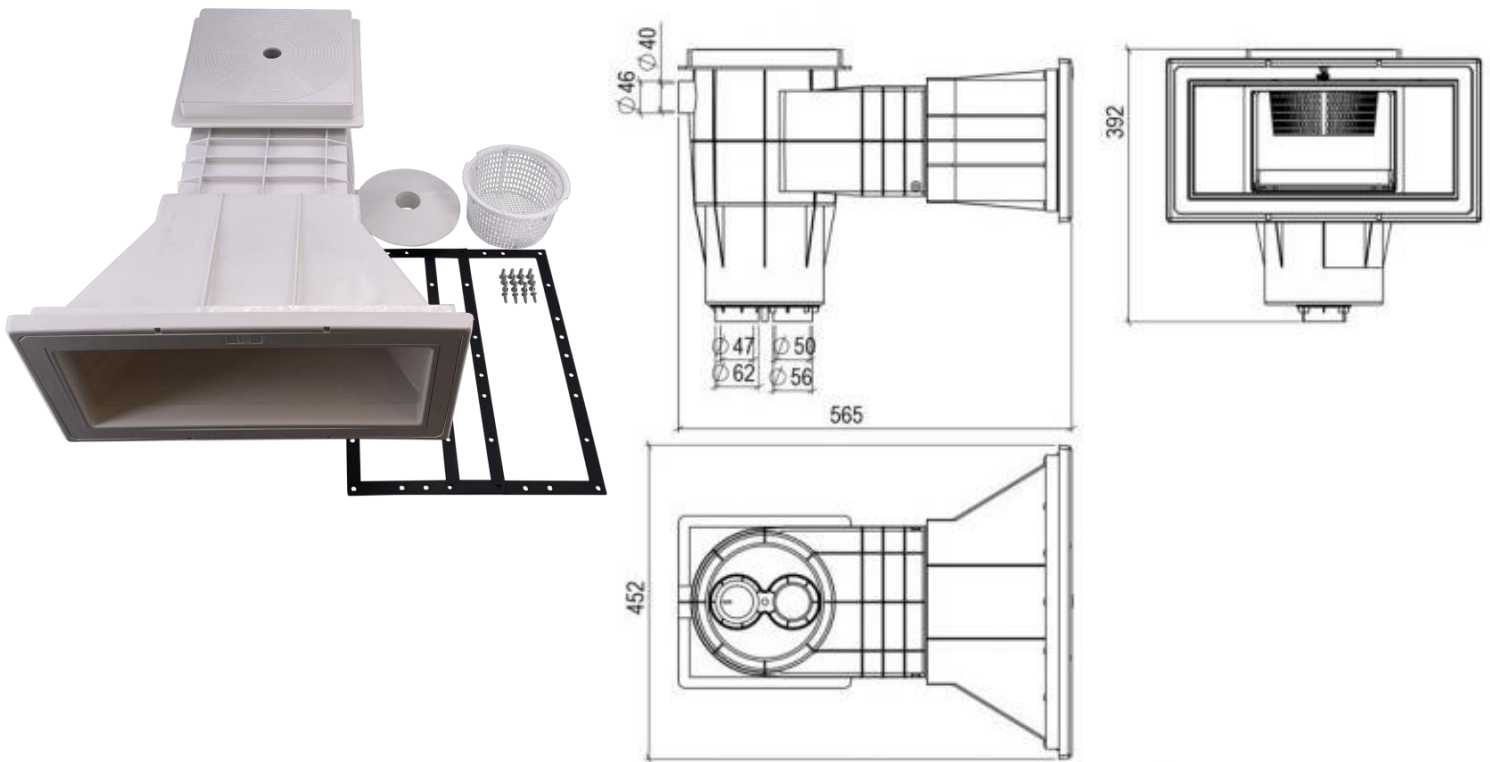

Einlaufdüse:

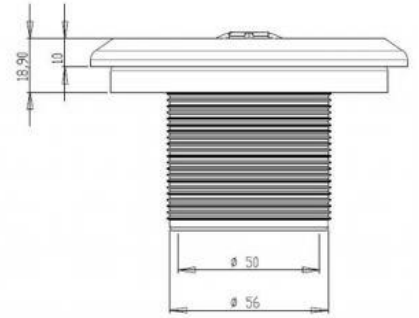
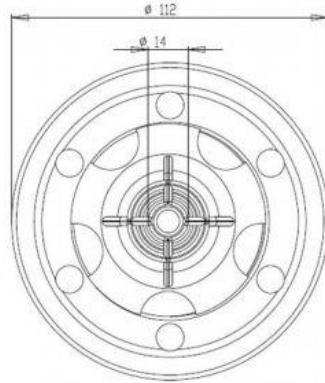
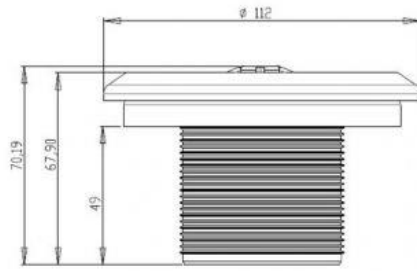

Wanddurchführung:

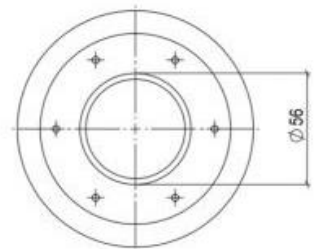
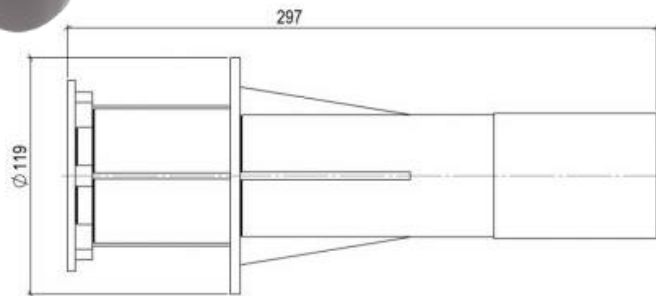

# **13. Verrohren**

Während der Austrocknungsphase des Betons (ca. 3-4 Wochen) kann die Verrohrung installiert werden.

Die richtige Verrohrung beinhaltet mehrere Schritte:

- 1) Alle PVC-Teile, wie Rohre und Fittings, sollten vor Gebrauch (mit PVC-Reiniger) gereinigt werden.
- 2) Beide zu verklebende Teile, beispielsweise ein Fitting und ein Rohr, sollten separat mit Griffon Kleber WDF05 bestrichen werden. Hierfür eignet sich ein Pinsel besonders gut.
- 3) Der Kleber trocknet innerhalb von 24 Stunden aus, währenddessen dürfen die Klebestellen keinem Druck ausgesetzt werden.
- 4) Achtung: Die Mindestlufttemperatur während des Verklebens sollte zwischen 10 und 12 °C liegen.
- 5) Bei jeder Zu- und Rückleitung empfiehlt es sich, einen Kugelhahn anzubringen, um die Überwinterung zu erleichtern und Strömungen gezielter zu dosieren.
- 6) Um eine leichte Demontage zu gewährleisten, sollten an der Sandfilteranlage Verschraubungen angebracht werden.
- 7) Die Rohrleitungen sollten immer knapp oberhalb der Bodenplatte verlaufen, um Beschädigungen durch den Erddruck zu vermeiden. Bevor der Pool hinterfüllt wird und die Verrohrung zugeschüttet wird, ist es unerlässlich, eine Druckprobe durchzuführen, um die Dichtheit der Verrohrung zu überprüfen.

Hinweis: Bitte beachten Sie die Installationsanweisung des Herstellers.

## PVC-Verrohrungsset für OKU Styroporpool Prestige:



## Verrohrung Styroporpool (Beispiel):

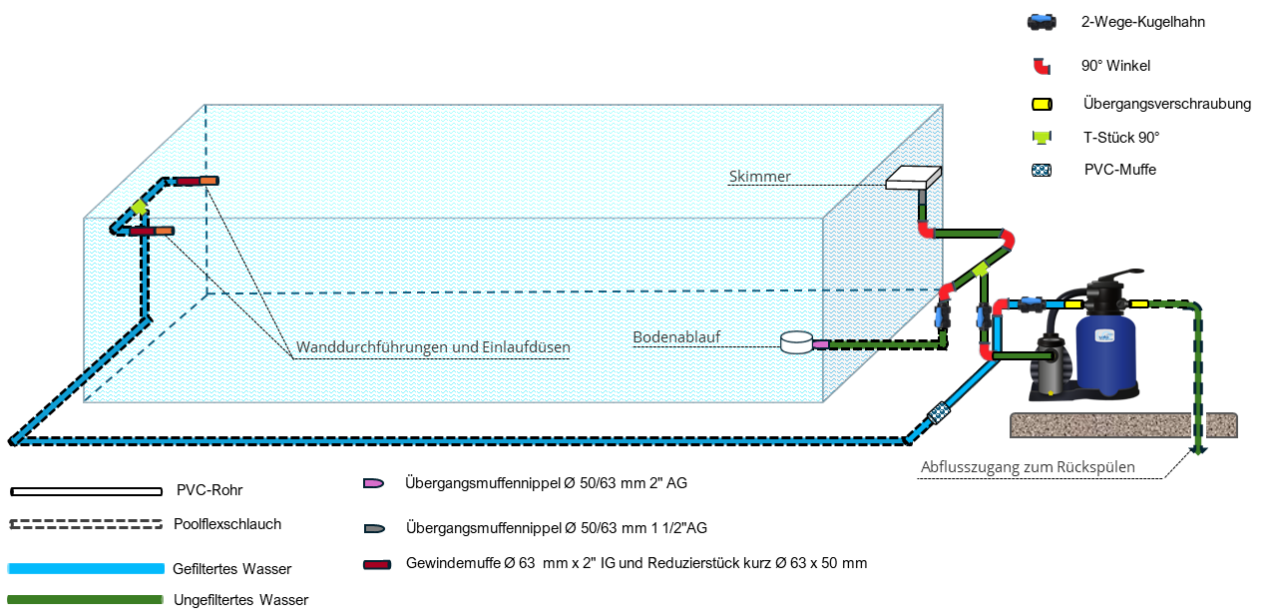

## 14. Anbringung des Schutzvlieses

- Vor der Vliesverlegung müssen 6-8 Bohrungen (mindestens 25 mm Durchmesser) in die Bodenplatte gemacht werden: jeweils eine Bohrung in die Ecken und in die Mitte der Längsseiten, eventuell auch an den Stirnseiten. Diese Bohrungen dienen dazu, Schweißwasser, das sich zwangsläufig hinter der Folie bildet, abzuleiten.
- Bitte überprüfen Sie ebenfalls, ob zwischen den Styroporsteinen durch das Füllen mit Beton Fugen oder Spalten entstanden sind. Falls ja, sollten diese mit einer frostsicheren Spachtelmasse und einem Gittergewebe verspachtelt werden.
- Das Schutzvlies verhindert, dass das Styropor direkt mit der Poolfolie in Kontakt kommt, um ein vorzeitiges Entziehen des Weichmachers aus der PVC-Poolfolie zu vermeiden. Verwenden Sie zum Befestigen des Vlieses am besten einen lösungsmittelfreien Sprühkleber, der sich gut mit Styropor verträgt.
- Das Schutzvlies darf nicht überlappend verlegt werden, um Falten in der Folie zu vermeiden.
- Schneiden Sie das Vlies rund um die Einbauteile aus und kleben Sie die mitgelieferten Dichtungen auf jedes Einbauteil. Stellen Sie sicher, dass alle Schraubverbindungen der Verrohrung (ohne Gummidichtung), wie Wanddurchführungen und Einlaufdüsen, mit Teflonband abgedichtet sind. Montieren Sie die Einbauteile vor der Verlegung der Folie und dichten Sie sie mit Teflonband ab (ohne Flanschteile).
- Falls Ihr Schutzvlies nicht gegen Pilzbefall imprägniert ist, sollten Sie dies mit Desinfektionsmittel unbedingt vornehmen (Schweißwasser).

# 15. Befestigung der Klemmprofilleiste

- Mit der OKU Klemmprofilleiste wird Ihre Poolfolie mit einer Keilbiese P3 im Pool montiert.
- Die Hart-PVC Klemmprofilleiste wird oben rund um dem Styroporpool angebracht, und die Poolfolie wird in das Befestigungsprofil eingehängt.
- Das Kunststoff-Einhängeprofil ist UV- und chlorbeständig und wird mit Hammerschlagnieten montiert.
- Die Klemmprofilleiste wird im 90°-Winkel verlegt, wobei sie jeweils etwa 3 mm vor der Ecke gekürzt wird. Die entstehenden Abstände sollten mit Silikon abgedichtet werden.
- Die Leiste wird alle 25 cm mit Hammerschlagnieten befestigt.
- Die Poolinnenwände und der Poolrand müssen gerade sein, überstehende Betonspritzer sollten entfernt werden, und es dürfen keine Wellen im Beton sein.
- Bitte stellen Sie sicher, dass die Leiste bündig mit der Poolinnenwand abschließt.

OKU Klemmprofilleiste:

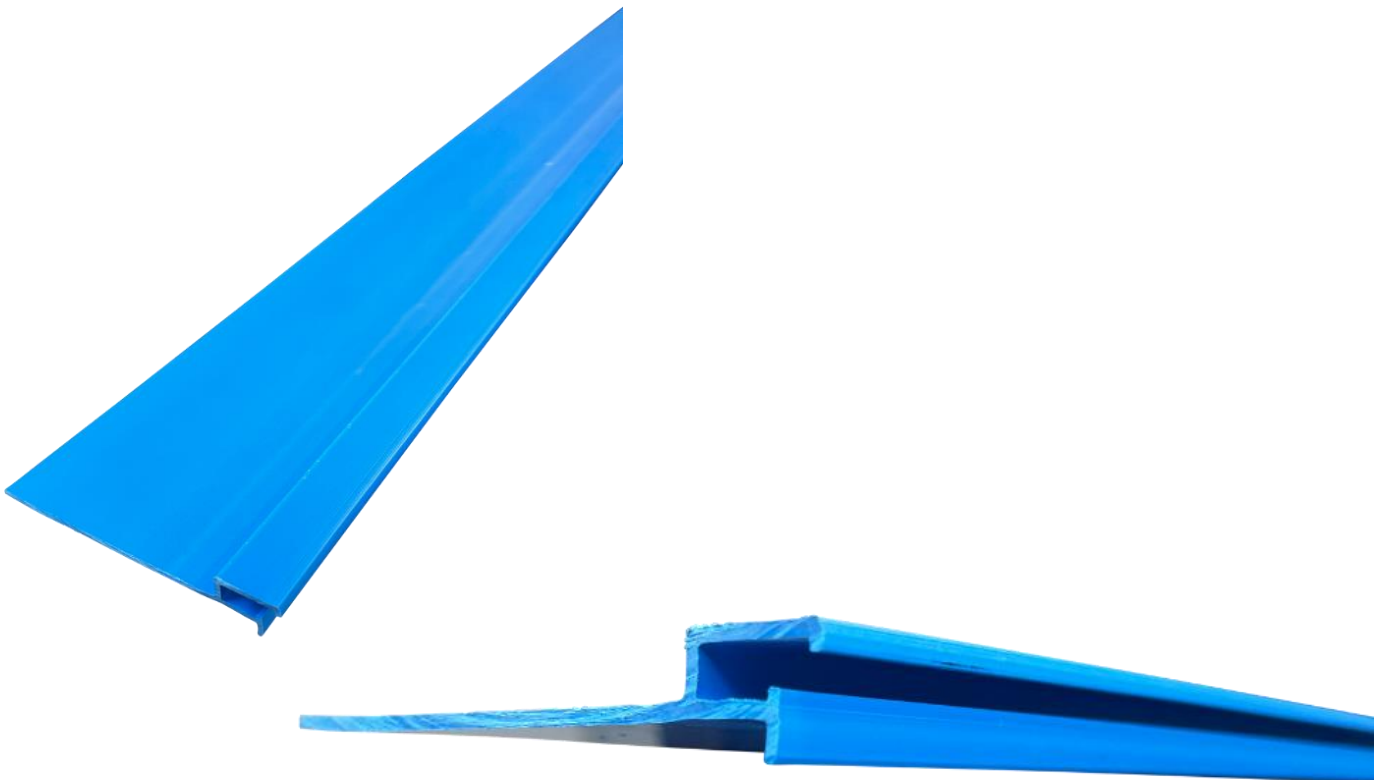

# 16. Anbringung der Poolfolie

## **Bitte beachten Sie folgendes:**

- Vor der Poolfolienanbringung ist es wichtig, dass der Poolboden und die Wände trocken sind. Nach starken Regenfällen sollte die Folienmontage keinesfalls durchgeführt werden.
- Die Folienmontage ist nur bei Temperaturen zwischen 15 und 25°C empfehlenswert. Beachten Sie auch nachts die Mindesttemperatur, insbesondere im kühlen Frühling und bei Lagerung im Freien. Vermeiden Sie die Montage bei direkter Sonneneinstrahlung, da die Wärmeausdehnung die Passgenauigkeit der Folie beeinträchtigen kann. Zu hohe Temperaturen machen die Folie weich, elastisch und zu groß, während zu niedrige Temperaturen die Innenhülle hart, unelastisch und zu klein machen können, was zu Größenunterschieden führen kann. Bei Temperaturen unter 15°C besteht die Gefahr, dass die Folie zu stark gespannt wird.

## **Anbringung der Poolfolie:**

- Die Folie wird in der Poolmitte ausgerollt und dann in die bereits montierte Klemmpfilleiste gedrückt, die am Poolrand mit Hammerschlagnieten befestigt ist. Anschließend wird die Folie gestreift, um sie fast faltenfrei am Poolboden zu positionieren.
- Beginnen Sie mit dem Befestigen der Folie immer an einer Längsseite und setzen Sie dann die gegenüberliegende Seite in die Leiste ein. Die Ecken werden zuletzt bearbeitet.
- Falls Schrägfallen an den Poolwänden auftreten, können Sie die Folie in Richtung der Falten nachjustieren.
- Nachdem Sie das erledigt haben, können Sie mit dem Befüllen des Pools beginnen. Es empfiehlt sich, die restlichen Falten am Poolboden herauszustreifen, sobald der Wasserstand etwa 3-5 cm erreicht hat, und dabei von der Poolmitte aus zu beginnen

- Montieren Sie den Bodenablaufflansch bei einem Wasserstand von ca. 15cm. Die anderen Einbauteile können Sie jeweils bei einem Wasserstand von etwa 15cm unter dem jeweiligen Einbauteil montieren.
- Eine Dichtung wird direkt auf das Einbauteil hinter die Folie gelegt, während die zweite Dichtung vor die Folie kommt.
- Anschließend wird der Flansch durch die Folie hindurch angeschraubt. Erst danach wird die Folie ausgeschnitten. Das Anschrauben sollte von Hand erfolgen, um ein Abdrehen der Schrauben zu vermeiden.
- Beachten Sie bei der Flanschmontage, den Flansch vor dem Ausschneiden der Folie zu montieren, um ein Verrutschen des Folienausschnitts zu verhindern.
- Bitte beachten Sie die Einbauanleitungen der Hersteller zusätzlich. Hier kann es Abweichungen zu unseren Empfehlungen geben.

#### OKU Poolfolie:

- aus einem strapazierfähigem, UV-stabilisiertem PVC-Material, welches eine hohe Beständigkeit gegenüber Salzwasser, Chlor und sonstigen Schwimmbadchemikalien aufweist sowie winterfest ist.
- wird mit einer Keilbiese P3 ausgeliefert. Dies ermöglicht eine einfache Installation.
- wird lediglich in die Klemmprofilleiste für Keilbiese P3 eingehängt und fixiert.
- Farbe: weiß, grau, sand, blau



#### Hinweis:

- Die Elektroinstallationen müssen von einem konzessionierten Elektriker gemäß den VDE-Bestimmungen durchgeführt werden.
- Die Poolwasserpflegemittel müssen außerhalb der Reichweite von Kindern aufbewahrt werden und dürfen in konzentrierter Form nicht gemischt werden.
- Alle Verlegungshinweise gelten ausschließlich für unsere Einbauteile. Falls Sie andere Teile verwenden, müssen unbedingt die Herstellerhinweise beachtet werden.

# 17. Überwinterung

- Senken Sie den Wasserstand auf etwa 10-15 cm unterhalb des Skimmers. Der Pool darf nur kurzfristig zum Reinigen vollständig entleert werden. Falls eine Gegenstromanlage vorhanden ist, senken Sie den Wasserstand unterhalb der Gegenstromanlage ab. Stellen Sie den pH-Wert des Pools auf einen Wert zwischen 7,2 und 7,4 ein.
- Verwenden Sie gemäß den Anweisungen Winterfit im Pool, um die Frühjahrsreinigung zu erleichtern, die Folie geschmeidig zu halten und Kalkablagerungen zu verhindern.
- Reinigen Sie die Folie oberhalb des Wasserstands gründlich mit klarem Wasser und spülen Sie sie anschließend ab.
- Ggf. Entnehmen Sie die Scheinwerfer und platzieren Sie sie sturmgeschützt am Poolrand.
- Entleeren Sie die Rohrleitungen, einschließlich des Skimmers, der oberen Einlaufdüsen und gegebenenfalls der Gegenstromanlage.
- Entfernen Sie die Entleerungsschrauben vom Vorfiltergehäuse, der Filterpumpe und dem Filterkessel. Öffnen Sie den Filterkessel und entfernen Sie den Sand.
- Entfernen Sie die Einstiegsleiter und entleeren Sie die Leiterholme.
- Decken Sie den Pool mit einer lichtundurchlässigen Plane ab.

## Winterfit:

- das Winterfit schützt Ihr Schwimmbecken vor Algen und Kalkablagerungen während der Wintermonate. Es ist chlorfrei, PH-Neutral und schwach schäumend



## Winterabdeckplane:

- Bei unserer Winterabdeckplane ist die Oberfläche grün und die Unterseite schwarz. Die schwarze Unterseite vermindert die Algen Bildung im Pool.



# 18. Poolpflege

Ohne Poolpflege leidet Ihre Wasserqualität sehr schnell. Denn Ihr Poolwasser ist verschiedenen Belastungen ausgesetzt. Ob durch die Umwelt oder durch die Nutzung des Menschen wird das Poolwasser trüb und es bilden sich Bakterien und Algen.

Mechanische Reinigung:

- mit einer Sandfilteranlage erfolgt zweimal täglich für eine vollständige Umwälzung des Wassers. Die Filteranlage sollte zusätzlich wöchentlich rückgespült werden.

Beispiel:

Bali Sandfilteranlage mit Aqua Plus Pumpe

- Filterkessel und Aqua Plus Pumpe **Made in Germany !!**



Chemische Reinigung:

- erfolgt mit Wasserpflegemitteln, für die Ihr Fachhändler entsprechende Tipps bereitstellt.
- Verwenden Sie keinesfalls Salzsäure oder Natronlauge zur Beckenreinigung, da sie die Edelstahlteile und die Folienauskleidung angreifen können.

Hinweis:

Diese Aufbauanleitung basiert auf Versuchen, praktischen Erfahrungen sowie unserem aktuellen technischen Wissen. Sie liefert allgemeine Hinweise ohne konkrete Eigenschaftszusicherungen, da wir keinen Einfluss auf spezifische Baustellengegebenheiten und die Durchführung der Arbeiten haben.

# **19. Sicherheitshinweise!!!**

Vor der Nutzung des Pools lesen sie bitte sorgfältig alle Informationen durch! Halten Sie sich an die Empfehlungen, die Ihrer Sicherheit und der Sicherheit Ihrer Poolnutzer dienen.

Im Folgenden werden (ohne Anspruch auf Vollständigkeit!) typische Risiken der Poolnutzung beschrieben:

- **Sicherer Zugang**

Falls Ihre Zugangseinrichtung (Leiter) nicht hochgezogen oder geklappt werden kann, um zu verhindern, dass sich Kinder unerwartet Zugang zum Pool verschaffen und ertrinken, empfehlen wir Ihnen dringend, den Zugang zum Pool mit einer Sicherheitsvorrichtung zu sichern.

- **Sicherheitsvorrichtungen**

- Sicherheitsvorrichtungen können nicht nur den unerwarteten Zugang von Kindern zum Pool vermeiden und damit das Ertrinken verhindern, sondern auch generell vor unberechtigtem Zugang zum Pool schützen.
- Daher empfehlen wir dringend, nicht auf Sicherheitszubehör zu verzichten, wie z.B. einen Zaun, eine Abdeckung mit speziellem Unfallschutz, eine Überdachung oder eine Alarmanlage, je nach individuellen Gegebenheiten.
- Zusätzlich sollten die Türen und Fenster des Hauses sowie der Grundstückszugang gesichert werden, um unbefugten Zugang zum Pool zu verhindern.

Beachten Sie jedoch: Schutzzubehör kann den Pool sicherer machen, ersetzt aber niemals die dauerhafte Beaufsichtigung von Kindern durch einen Erwachsenen, der im Notfall helfen kann.

- **Sicherheitsausrüstung**

- Es wird empfohlen, Rettungsausrüstung wie einen Rettungsring in der Nähe des Pools aufzubewahren.
- Zudem sollten ein funktionierendes Telefon und eine Liste von Notrufnummern in der Nähe des Pools vorhanden sein, um im Notfall schnell Hilfe holen zu können.

- **Sicherheit von Kindern und Nichtschwimmern**

- Niemals Kinder unbeaufsichtigt im oder in der Nähe des Pools spielen lassen und sie über mögliche Gefahren aufklären.
- Bei Bedarf Kindern das Schwimmen beibringen und den Pool abdecken, wenn er nicht benutzt wird.
- Sicherstellen, dass Nichtschwimmer und Personen mit geringen Schwimmfähigkeiten, insbesondere kleine Kinder, jederzeit von einer auf Rettung und Hilfe geschulten Person beaufsichtigt werden können.
- Um Missverständnisse zu vermeiden, sollte eine zur Hilfe befähigte Person ständig den Pool überwachen, während Nichtschwimmer und Personen mit geringen Schwimmfähigkeiten persönliche Schutzausrüstung wie Schwimmflügel tragen sollten.
- Entfernen Sie Spielsachen aus dem Pool und der Pool-Nähe, wenn er nicht benutzt oder überwacht wird, um zu verhindern, dass Kinder davon angezogen werden.

- **Sichere Nutzung des Pools**

- Nach dem Essen oder Sonnenbaden langsam ins Wasser gehen, um das Risiko eines Kreislaufversagens oder Herzstillstands zu reduzieren.
- Erlernen und üben Sie regelmäßig Erste-Hilfe-Maßnahmen wie Herz-Lungen-Wiederbelebung, da sie im Notfall lebensrettend sein können.
- Alle Poolnutzer, einschließlich Kinder, sollten vor dem Betreten des Pools über die richtigen Notfallmaßnahmen informiert werden.
- Springen Sie niemals in flaches Wasser, um schwere Verletzungen oder sogar den Tod zu vermeiden.
- Vermeiden Sie die Nutzung des Pools unter dem Einfluss von Alkohol oder Medikamenten, die die sichere Nutzung beeinträchtigen können.
- Überprüfen Sie vor der Nutzung des Pools, ob die Abdeckung vollständig entfernt ist, sofern Ihr Pool eine Abdeckung hat.
- Um Krankheiten durch Wasserübertragung zu verhindern, achten Sie darauf, dass das Wasser ordnungsgemäß aufbereitet und hygienisch bleibt, wie in der Gebrauchsanleitung angegeben. Halten Sie Chemikalien und Wasserpflegemittel außerhalb der Reichweite von Kindern aufbewahrt.
- Abnehmbare Leitern müssen auf einer waagerechten Fläche aufgestellt werden, um Unfälle zu vermeiden.

**Wichtiger Hinweis:**

Nicht alle Gefährdungen in jedem denkbaren Einzelfall sind hier erfasst. Daher ist es wichtig, bei allen Aktivitäten am und im Pool Ihren gesunden Menschenverstand walten zu lassen!

***Wir hoffen, dass Ihnen diese Anleitung die Arbeit erleichtert hat, und wünschen Ihnen viel Erfolg sowie jahrelanges Badevergnügen mit Ihrem OKU Styroporpool Prestige!***

