







# **POOLEX**

## **NANO**



-  Manuel d'installation et d'utilisation
-  Installation and user manual
-  Manual de usuario y instalación
-  Manuale d'installazione e d'uso
-  Installations und Gebrauchsanleitung
-  Installatie en gebruikershandleiding

# WARNING



**This heat pump contains a flammable refrigerant R32.**  
**Any intervention on the refrigerant circuit is prohibited without a valid authorization.**  
**Before working on the refrigerant circuit, the following precautions are necessary for safe work.**

## **1. Work procedure**

The work must be carried out according to a controlled procedure, in order to minimize the risk of presence of flammable gases or vapors during the execution of the works.

## **2. General work area**

All persons in the area must be informed of the nature of the work in progress. Avoid working in a confined area. The area around the work area should be divided, secured and special attention should be paid to nearby sources of flame or heat.

## **3. Verification of the presence of refrigerant**

The area should be checked with a suitable refrigerant detector before and during work to ensure that there is no potentially flammable gas. Make sure that the leak detection equipment used is suitable for flammable refrigerants, ie it does not produce sparks, is properly sealed or has internal safety.

## **4. Presence of fire extinguisher**

If hot work is to be performed on the refrigeration equipment or any associated part, appropriate fire extinguishing equipment must be available. Install a dry powder or CO<sub>2</sub> fire extinguisher near the work area.

## **5. No source of flame, heat or spark**

It is totally forbidden to use a source of heat, flame or spark in the direct vicinity of one or more parts or pipes containing or having contained a flammable refrigerant. All sources of ignition, including smoking, must be sufficiently far from the place of installation, repair, removal and disposal, during which time a flammable refrigerant may be released into the surrounding area. Before starting work, the environment of the equipment should be checked to ensure that there is no risk of flammability. «No smoking» signs must be posted.

## **6. Ventilated area**

Make sure the area is in the open air or is properly ventilated before working on the system or performing hot work. Some ventilation must be maintained during the duration of the work.

## **7. Controls of refrigeration equipment**

When electrical components are replaced, they must be suitable for the intended purpose and the appropriate specifications. Only the parts of the manufacturer can be used. If in doubt, consult the technical service of the manufacturer.

The following controls should be applied to installations using flammable refrigerants:

- The size of the load is in accordance with the size of the room in which the rooms containing the refrigerant are installed;
- Ventilation and air vents work properly and are not obstructed;
- If an indirect refrigeration circuit is used, the secondary circuit must also be checked.
- The marking on the equipment remains visible and legible. Illegible marks and signs must be corrected;
- Refrigeration pipes or components are installed in a position where they are unlikely to be exposed to a substance that could corrode components containing refrigerant

## **8. Verification of electrical appliances**

Repair and maintenance of electrical components must include initial safety checks and component inspection procedures. If there is a defect that could compromise safety, no power supply should be connected to the circuit until the problem is resolved.

Initial security checks must include:

- That the capacitors are discharged: this must be done in a safe way to avoid the possibility of sparks;
- No electrical components or wiring are exposed during loading, recovery or purging of the refrigerant gas system;
- There is continuity of grounding.



# PLEASE READ CAREFULLY



**These installation instructions are an integral part of the product.  
They must be given to the installer and retained by the user.  
If the manual is lost, please consult the website:**

**[www.poolex.fr](http://www.poolex.fr)**

The instructions and recommendations contained in this manual should be read carefully and understood since they provide valuable information concerning the heat pump's safe handling and operation. **Keep this manual in an accessible place for easy future reference.**

**Installation must be carried out by a qualified professional person** in accordance with current regulations and the manufacturer's instructions. An installation error may cause physical injury to persons or animals as well as mechanical damage for which the manufacturer can under no circumstances be held responsible.

**After unpacking the heat pump, please check the contents in order to report any damage.**

Prior to connecting the heat pump, ensure that the information provided in this manual is compatible with the actual installation conditions and does not exceed the maximum limits authorized for this particular product.

**In the event of a defect and/or malfunction of the heat pump, the electricity supply must be disconnected** and no attempt made to repair the fault.

Repairs must be undertaken only by an authorized technical service organization using original replacement parts. Failure to comply with the above-mentioned clauses may have an adverse effect on the heat pump's safe operation.

To guarantee the heat pump's efficiency and satisfactory operation, it is important to ensure its regular maintenance in accordance with the instructions provided.

If the heat pump is sold or transferred, always make sure that all technical documentation is transmitted with the equipment to the new owner.

This heat pump is designed solely for heating a swimming pool. Any other use must be considered as being inappropriate, incorrect or even hazardous.

Any contractual or non-contractual liability of the manufacturer/distributor shall be deemed null and void for damage caused by installation or operational errors, or due to non-compliance with the instructions provided in this manual or with current installation norms applicable to the equipment covered by this document.

# CONTENTS

<b>1. General</b>	<b>35</b>
1.1 General Terms of Delivery.....	35
1.2 Safety instructions.....	35
1.3 Water treatment.....	36
1.4 Operating limits.....	36
<b>2. Description</b>	<b>37</b>
2.1 Package contents.....	37
2.2 General characteristics.....	37
2.3 Technical specifications.....	38
2.4 Unit dimensions.....	39
2.5 Exploded view.....	40
<b>3. Installation</b>	<b>42</b>
3.1 Location.....	42
3.2 Installation layout.....	43
3.3 Hydraulic connection.....	43
3.4 Electrical connection.....	43
3.5 Operation.....	44
<b>4. Use</b>	<b>45</b>
4.1 Control panel.....	45
4.2 Heating / Cooling / Automatic mode.....	45
4.3 Heat pump operating mode selector.....	46
4.4 Functions overview.....	46
4.5 Downloading & installing the application «Poolex».....	47
4.6 Setting up the application.....	48
4.7 Pairing the heat pump.....	50
4.8 Controlling.....	51
4.9 Status values.....	53
4.10 Forced defrosting.....	53
4.11 Advanced settings.....	54
<b>5. Maintenance and servicing</b>	<b>56</b>
5.1 Maintenance, servicing and winterizing.....	56
<b>6. Repairs</b>	<b>57</b>
6.1 Breakdown and faults.....	57
<b>7. Warranty</b>	<b>58</b>
7.1 General terms and conditions of warranty.....	58

# 1. GENERAL

## 1.1 General Terms of Delivery

All equipment, even if shipped 'free of carriage and packing', is dispatched at the consignee's own risk.

The person responsible for receiving the equipment must carry out a visual inspection to identify any damage to the heat pump during transport (refrigerant system, body panels, electrical control box, frame). He/she must note down on the carrier's delivery note any remarks concerning damage caused during transport and confirm them to the carrier by registered letter within 48 hours.



The equipment must always be stored and transported vertically on a pallet and in its original packaging. If it is stored or transported horizontally, wait at least 24 hours before switching it on.

## 1.2 Safety instructions



**WARNING : Please read carefully the safety instructions before using the equipment. The following instructions are essential for safety so please strictly comply with them.**

### During installation and servicing

Only a qualified person may undertake installation, start-up, servicing and repairs, in compliance with current standards.

Before operating or undertaking any work on the equipment (installation, commissioning, usage, servicing), the person responsible must be aware of all the instructions in the heat pump's installation manual as well as the technical specifications.

Under no circumstances install the equipment close to a source of heat, combustible materials or a building's air intake.

If installation is not in a location with restricted access, a heat pump protective grille must be fitted.

To avoid severe burns, do not walk on pipework during installation, repairs or maintenance.

To avoid severe burns, prior to any work on the refrigerant system, turn off the heat pump and wait several minutes before placing temperature and pressure sensors.

Check the refrigerant level when servicing the heat pump.

Check that the high and low pressure switches are correctly connected to the refrigerant system and that they turn off the electrical circuit if tripped during the equipment's annual leakage inspection.

Check that there is no trace of corrosion or oil stains around the refrigerant components.

# 1. GENERAL

## During use

To avoid serious injuries, never touch the fan when it is operating.

Keep the heat pump out of the reach of children to avoid serious injuries caused by the heat exchanger's blades.

Never start the equipment if there is no water in the pool or if the circulating pump is stopped.

Check the water flow rate every month and clean the filter if necessary.

## During cleaning

Switch off the equipment's electricity supply.

Close the water inlet and outlet valves.

Do not insert anything into the air or water intakes or outlets.

Do not rinse the equipment with water.

## During repairs

Carry out work on the refrigerant system in accordance with current safety regulations.

Brazing should be performed by a qualified welder.

When replacing a defective refrigerant component, use only parts certified by our technical department.

When replacing pipework, only copper pipes conforming to Standard NF EN12735-1 may be used for repairs.

When pressure-testing to detect leaks:

To avoid the risks of fire or explosion, never use oxygen or dry air.

Use dehydrated nitrogen or a mixture of nitrogen and refrigerant.

The low and high side test pressure must not exceed 42 bar.

## 1.3 Water treatment

Poolex heat pumps for swimming pools can be used with all types of water treatment systems. Nevertheless, it is essential that the treatment system (chlorine, pH, bromine and/or salt chlorinator metering pumps) is installed after the heat pump in the hydraulic circuit.

**To avoid any deterioration to the heat pump, the water's pH must be maintained between 6.9 and 8.0.**

## 1.4 Operating limits

The performance of your NANO heat pump is optimal when the outside temperature is between -7°C and 43°C. Your pool must be properly insulated to enable the NANO heat pump to operate at optimum efficiency:

- The pool must be insulated.
- The pipework must be insulated.
- The pool must have a cover or insulating tarpaulin to prevent loss through evaporation.

# 2. DESCRIPTION

## 2.1 Package contents

- ✓ Poolex Nano R32 heat pump
- ✓ 2 hydraulic connections 1" inlet to 32/38mm outlet and hose clamps
- ✓ This installation and user manual
- ✓ 4 Anti-vibration pads (mounted directly on the heat pump)

## 2.2 General characteristics

A Poolex heat pump has the following features:

- ◆ High performance with up to 80% energy savings compared to a conventional heating system.
- ◆ Clean, efficient and environmentally friendly R32 refrigerant.
- ◆ Reliable high output leading brand compressor.
- ◆ Wide hydrophilic aluminum evaporator for use at low temperatures.
- ◆ User-friendly intuitive control panel.
- ◆ Heavy duty shell, anti-UV treated and easy to maintain.
- ◆ CE certification.
- ◆ Designed to be silent.

## 2. DESCRIPTION

### 2.3 Technical specifications

		3 kW	5 kW
Air <sup>(1)</sup> 26°C Water <sup>(2)</sup> 26°C 80% humidity	Heating power (kW)	3,25	5,00
	Consumption (kW)	0,59	0,93
	<b>COP (Coeff. of performance)</b>	<b>5,50</b>	<b>5,4</b>
Air <sup>(1)</sup> 15°C Water <sup>(2)</sup> 26°C 70% humidity	Heating power (kW)	2,19	3,36
	Consumption (kW)	0,55	0,81
	<b>COP (Coeff. of performance)</b>	<b>3,95</b>	<b>4,16</b>
Air <sup>(1)</sup> 7°C Water <sup>(2)</sup> 26°C 70% humidity	Heating power (kW)	1,65	2,55
	Consumption (kW)	0,55	0,77
	<b>COP (Coeff. of performance)</b>	<b>3,00</b>	<b>3,31</b>
Air <sup>(1)</sup> 0°C Water <sup>(2)</sup> 26°C 70% humidity	Heating power (kW)	1,23	2,01
	Consumption (kW)	0,53	0,74
	<b>COP (Coeff. of performance)</b>	<b>2,30</b>	<b>2,71</b>
Air <sup>(1)</sup> 35°C Water <sup>(2)</sup> 27°C 70% humidity	Cooling capacity (kW)	1,70	2,60
	Consumption (kW)	0,87	1,29
	<b>EER</b>	<b>1,95</b>	<b>2,02</b>
Air <sup>(1)</sup> 27°C Water <sup>(2)</sup> 10°C 70% humidity	Cooling capacity (kW)	0,93	1,67
	Consumption (kW)	0,66	0,92
	<b>EER</b>	<b>1,40</b>	<b>1,82</b>
Air <sup>(1)</sup> 15°C Water <sup>(2)</sup> 5°C 70% humidity	Cooling capacity (kW)	1,14	1,88
	Consumption (kW)	0,57	0,74
	<b>EER</b>	<b>2,00</b>	<b>2,55</b>
Electricity supply	220-240V ~ 50Hz		
Maximum power (kW)	1,25	1,75	
Maximum current (A)	6,50	9	
Heating temperature range	15°C ~ 40°C		
Cooling temperature range	7°C ~ 30°C		
Operating range	-7°C ~ 43°C		
Unit dimensions L x W x H (mm)	400 x 440 x 390		
Unit weight (kg)	25,5	32	
Sound pressure level at 1 m (dBA) <sup>(3)</sup>	48		
Sound pressure level at 10 m (dBA) <sup>(3)</sup>	< 30		
Hydraulic connection (mm)	PVC 32 / 38mm		
Heat exchanger (air side / water side)	Hydrophilic aluminum and copper tube with inner groove/ Titanium coil (9.52mm*3.5m)		
Water flow rate (m³/h)	1,40		
Compressor type	Rotary		
Refrigerant	R32		
Refrigerant content (kg)	0,27	0,42	
GWP	675		
Equivalent CO2	0,18	0,28	
Waterproof IP	IPX4		
Load loss (kPa)	25		
Control panel	Digital-display control panel		
Mode	Heating/Cooling/Auto		

The technical specifications of our heat pumps are provided for information purposes only. We reserve the right to make changes without prior notice.

<sup>1</sup> Ambient air temperature

<sup>2</sup> Initial water temperature

<sup>3</sup> Noise at 10 m in accordance with Directives EN ISO 3741 and EN ISO 354

## 2. DESCRIPTION

### 2.4 Unit dimensions

Dimensions in mm

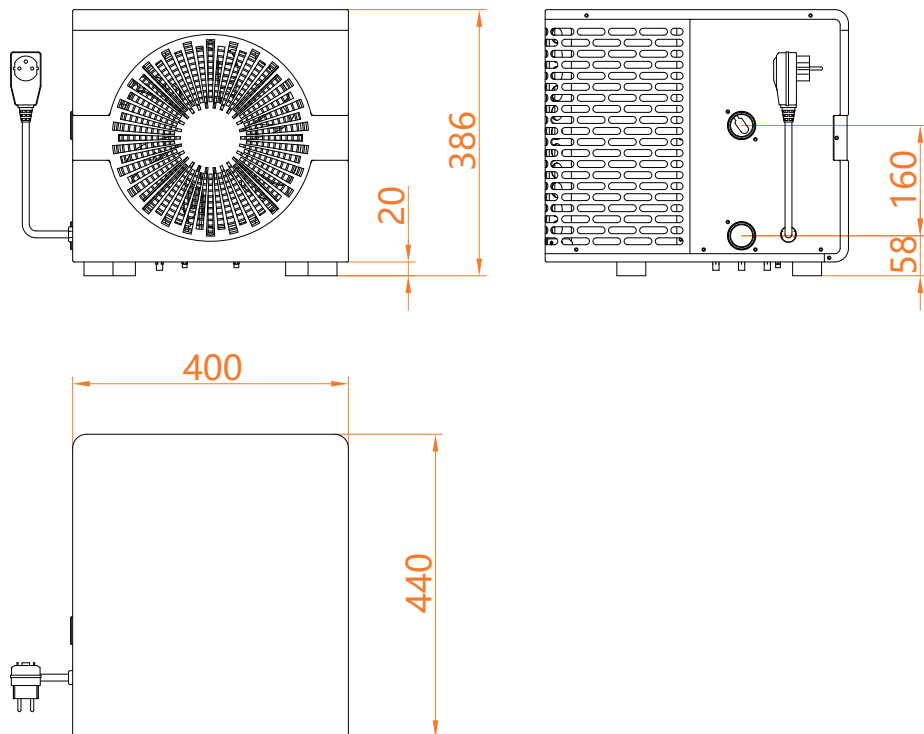

EN

## 2. DESCRIPTION

### 2.5 Exploded view

1. Front panel
2. Air outlet grille
3. Air deflector
4. Fan blade
5. Fan motor
6. Motor support
7. Power cable
8. Cable clip
9. Left panel
10. Left front column
11. Titanium tube heat exchanger
12. Water flow switch
13. Capillary
14. 4-way valve
15. Left evaporator support
16. Evaporator
17. Upper frame
18. Electrical box
19. Terminal block
20. Fan motor capacitor
21. Compressor capacitor
22. Compressor relay
23. Capacitor clip
24. Electrical box cover
25. Top cover
26. Controller mounting clip
27. Motherboard
28. Rear column
29. Rear grille panel
30. Right evaporator support
31. Right panel
32. Compressor deflector
33. Compressor
34. Welded chassis assembly
35. Frame
36. Anti-vibration support kit

## 2. DESCRIPTION

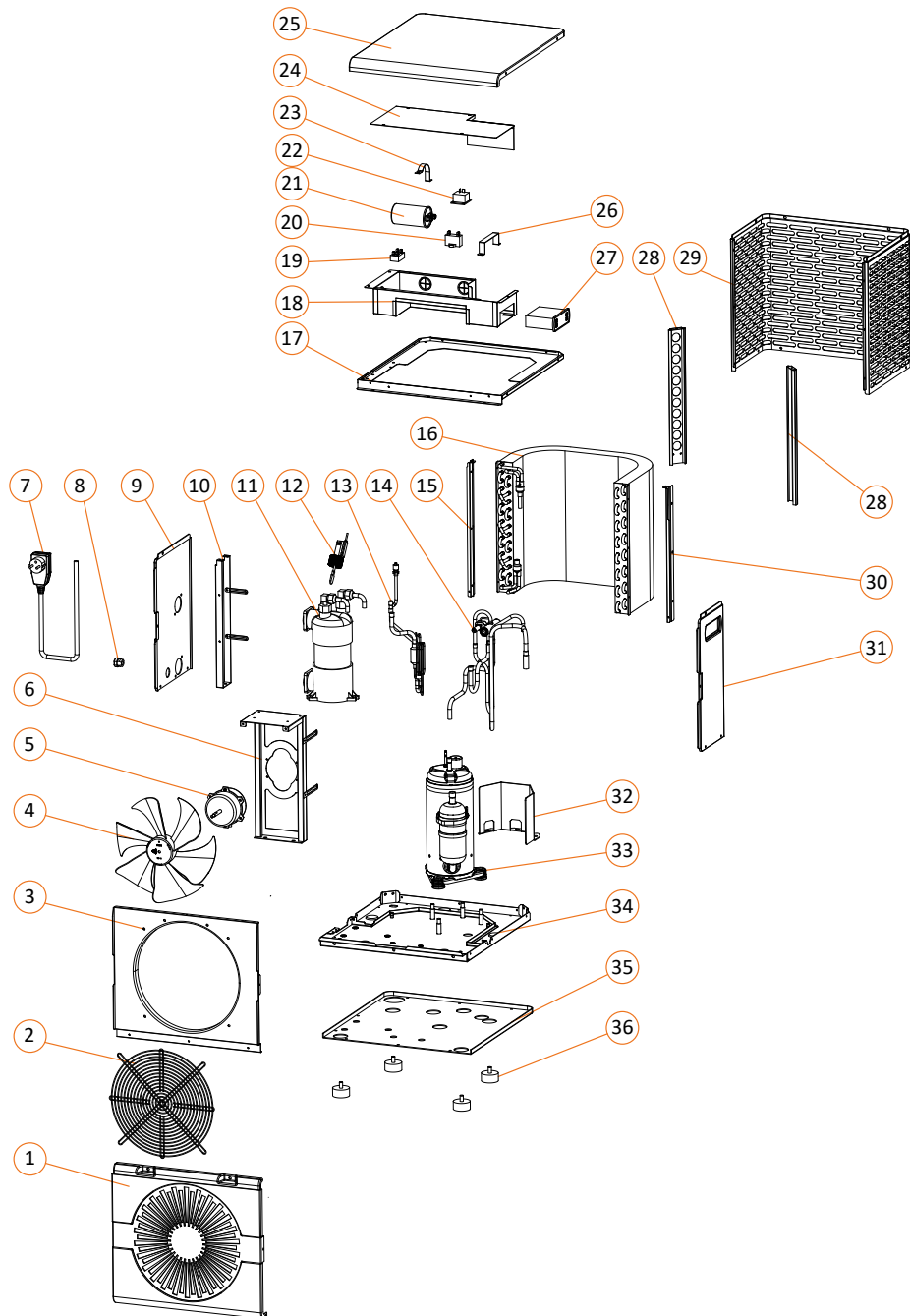

# 3. INSTALLATION

The heat pump is very easy to install, only water and power need to be connected during installation.

## 3.1 Location

Standard NF C 15-100 recommends installing the heat pump at least 2.5 meters from the pool. However, thanks to the differential circuit breaker, you can also choose to install it closer: Leave at least 1.50 m in front of the heat pump and 30 cm of empty space to the sides and rear of the heat pump..

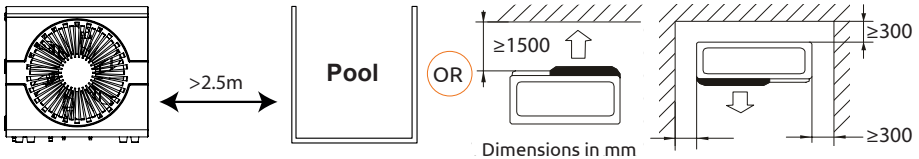

- Do not place anything within 1.5m of the front of the heat pump.**
- Do not place any obstacles on top or in front of the device!**
- Do not use the heat pump as a step to access the spa or the pool.**
- Do not step on the heat pump.**

### Please comply with the following rules concerning the choice of heat pump location.

1. The unit's future location must be easily accessible for convenient operation and maintenance.
2. It must be installed on the ground, laid ideally on a level concrete floor. Ensure that the floor is sufficiently stable and can support the weight of the unit.
3. Check that the unit is properly ventilated, that the air outlet is not facing the windows of neighboring buildings and that the exhaust air cannot return. In addition, provide sufficient space around the unit for servicing and maintenance operations.
4. The unit must not be installed in an area exposed to oil, flammable gases, corrosive products, sulfurous compounds or close to high frequency equipment.
5. To prevent mud splashes, do not install the unit near a road or track.
6. To avoid causing nuisance to neighbors, make sure the unit is installed so that it is positioned towards the area that is least sensitive to noise.
7. Keep the unit as much as possible out of the reach of children.

# 3. INSTALLATION

## 3.2 Installation layout

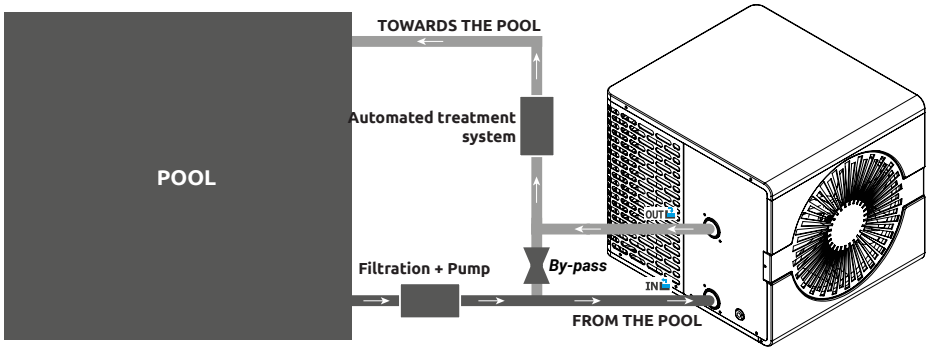

The filter located upstream of the heat pump must be regularly cleared so that the water in the system is clean, thus avoiding the operational problems associated with dirt or clogging in the filter. (By-pass ref. : PC-BYPASS-32)

## 3.3 Hydraulic connection

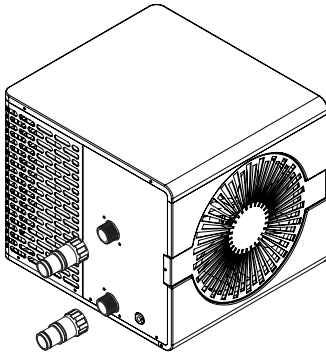

**Step 1**  
Screw the connectors to the heat pump

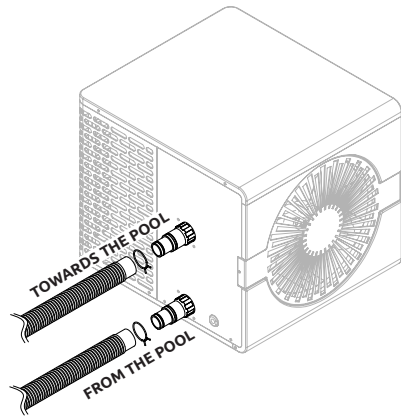

**Step 2**  
Connect the water outlet pipe and the water intake pipe

## 3.4 Electrical connection

The heat pump electrical plug integrates a 10mA differential circuit breaker. Before connecting your heat pump, please ensure that the plug is connected to the ground. The filter pump should function at the same time as the heat pump. Therefore, you need to connect them to the same electrical circuit.

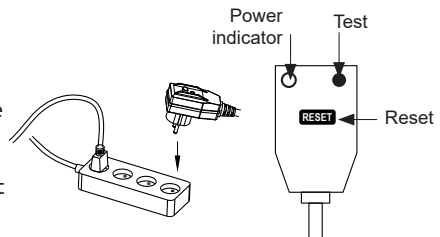

# 3. INSTALLATION

## 3.5 Operation

### Use conditions

For the heat pump to operate normally, the ambient air temperature must be between 10°C and 43°C.

### Advance notice

Prior to starting the heat pump, please:

- Check that the equipment is in a stable position.
- Check that your electrical installation is in good working condition.
- Check that the hydraulic connections are properly tightened and there is no water leakage.
- Remove any object that is not required around the equipment and all tools.

### Operation

1. Connect the power supply to the device.
2. Start the filtration pump.
3. Activate the device's electrical supply protection (differential switch situated on the power cable).
4. Start the heat pump.
5. Select the desired temperature using one of the modes appearing on the control panel.
6. The heat pump's compressor will start shortly after.

And you just need to wait for the target temperature to be reached.



**WARNING: Under normal conditions, a suitable heat pump can heat up the tub water by 1°C to 2°C per hour. It is therefore normal that you do not feel any difference in temperature at the outlet level when the heat pump is on.**

**A heated tub must be covered and insulated to avoid any heat loss.**

### Good to know: restart after power failure

After a power failure or a usual interruption, turn the power back on, the system is on sleep mode. Restart the differential plus and switch on the heat pump.

# 4. USE

## 4.1 Control panel

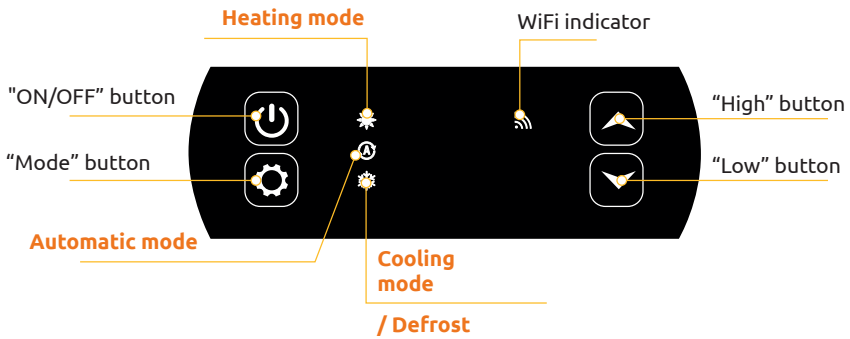

## 4.2 Heating / Cooling / Automatic mode



Before use, ensure that the filtration pump is working and that water is circulating through the heat pump.

Prior to setting your required temperature, you must first select an operating mode for your remote.



### Heating mode

Select the heating mode if you want to heat up the tub water with the heat pump.



### Cooling mode

Select the cooling mode if you want to heat up the tub water with the heat pump.



### Automatic mode



Select the automatic mode if you want to let the heat pump switch to the correct mode in a smart way according to the target temperature.

# 4. USE

## 4.3 Heat pump operating mode selector

By default, the heat pump is in heating mode.

To change the mode of use, when the heat pump is ON:

- Press the button  for **3s**, the heat pump will then switch to cooling.
- Press the button again  for **3s**, the heat pump will then switch to automatic.
- Press the button again  for **3s**, the heat pump will then switch heating.

The different modes thus form a cycle:

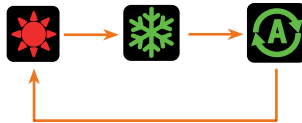

### Good to know:

The heat pump can take several minutes to change operating mode in order to preserve the refrigerant fluid.

The maximum set temperature is 40°C.

## 4.4 Functions overview







### WiFi indicator

Indicates your WiFi connection status.

Flashes during pairing (see paragraph “4.7 Pairing the heat pump”, page 53). It remains on when a connection is active.

## 4.5 Forced defrosting

When the heat pump is operating in heating mode:

1. Switch off the heat pump,
2. Press the button  for 3 seconds to access the parameter modification page.
3. Change parameter C34: by default, it is set to 0. Set it to 1 to activate it.
  - a. Select the desired parameter using the up and down arrows.
  - b. Press  to select the parameter to be adjusted.
  - c. Use the arrows to change the value of the parameter.
  - d. Press  to confirm, then exit the page.
4. Switch on the heat pump. The heat pump starts defrosting and the icon  flashes. When defrosting is complete, the heat pump restarts in heating mode.

# 4. USE

## 4.6 Status values

The system's settings can be checked and adjusted via the remote control by following these steps

**Step 1:** Press on  until you enter the settings verification mode.

**Step 2:** Press on  and  to see the parameters.

**Step 3:** Press on  to select the setting to be viewed.

### Parameters table

Parameters	Indication	Adjustment range	Comments
d0	Ambient temperature	-20°C- 80°C	Measured value
d1	Inlet water temperature	-20°C- 80°C	Measured value
d2	Outlet gaz temperature	-20°C- 140°C	Measured value
d3	Coil temperature	-20°C- 80°C	Measured value
d4	Compressor	ON/OFF	Measured value
d5	Ventilator	ON/OFF	Measured value
db	4-way valve	ON/OFF	Measured value
d7	High pressure protection	--	Measured value
d8	Low pressure protection	--	Measured value
d9	Flow sensor	ON/OFF	Measured value

# 4. USE

## 4.7 Advanced settings



**WARNING:** This operation is used to assist servicing and future repairs.  
The default settings should only be modified by an experienced professional person.

The system's settings can be checked and adjusted via the remote control by following these steps. Caution, some settings cannot be modified, check the settings table for more information.

**Step 1:** Switch off the heat pump.

**Step 2:** Keep pressing  for 3 seconds to access the settings.

**Step 3:** Select the desired setting using the down and up arrows

**Step 4:** Press on  to select the setting to be adjusted.

**Step 5:** Press on  to save the new value.

Parameters	Indication	Adjustment range	Default V.	
C0	Setting inlet water temp in heating mode	15°C~40°C	26°C	
C1	Water temp difference for restart in heating mode	0°C~3°C	0°C	
C2	Auto restart (0-without, 1-with)	0~1	1	
C3	Protection setting for too high discharge temp	30°C~120°C	115°C	
C4	Max. inlet water setting temp in heating mode	30°C~60°C	40°C	
C5	Min. inlet water setting temp in heating mode	5°C~30°C	15°C	
C6	Difference water temp to stop in heating mode	1°C~3°C	1°C	
C7	Setting inlet water temp in cooling mode	7°C~30°C	23°C	
C8	Water temp difference for restart in heating mode	0°C~3°C	1°C	
C9	Difference water temp to stop in cooling mode	0°C~3°C	0°C	
C10	Max. inlet water setting temp in cooling mode	20°C~35°C	30°C	
C11	Min. inlet water setting temp in cooling mode	2°C~18°C	7°C	
C12	Protection setting for too low ambient temp	-25~20°C	-7°C	
C13	Protection setting for too high ambient temp when heating	35~68°C	43°C	
C14	Protection temp difference for ambient temp	1~10°C	1°C	
C15	Water outlet temperature compensation in heating mode	-9°C~9°C	0°C	
C16	Cooling mode water outlet temperature compensation	-9°C~9°C	0°C	
C17	Selecting the inlet/outlet overtemperature protection function	0 (deactivated) /1 (activated)	0	
Only visible if C17=1	C18	Input/output water overtemperature protection setting	35°C~80°C	43°C
	C19	Inlet/outlet overtemperature protection hysteresis	1°C~10°C	2°C
C20	Selection of antenna ambient temperature differential overprotection function	0 (deactivated) /1 (activated)	0	

# 4. USE

Parameters	Indication	Adjustment range	Default V.	
Only visible if C20 = 1	C21	Difference between ambient temperature and coil temperature $\Delta T1$	0°C ~ 50°C	20°C
	C22	Difference between ambient temperature and coil temperature $\Delta T2$	0°C ~ 50°C	16°C
	C23	Difference between ambient temperature and coil temperature $\Delta T3$	0°C ~ 50°C	12°C
	C24	Difference between room temperature and coil temperature $\Delta T4$	0°C ~ 50°C	8°C
	C25	Detection of compressor start time based on difference between ambient temperature and coil temperature	5s ~ 60s	10s
C26	AUX turn On ambient temp in heater Auto mode	-5°C ~ 20°C	15°C	
C27	AUX water temp difference for restart in heater Auto mode	1~5°C	5°C	
C28	AUX water temp difference for restart in Manual mode	1~5°C	2°C	
C29	Setting inlet water temp in Auto mode	7°C~40°C	26°C	
C30	PUMP parameter	0 (deactivated) /1 (activated)	0	
C31	PUMP working interval of time	30-90 min	60 min	
C32	AUX parameter	0 (deactivated) /1 (activated)	0	
C33	Protection setting for too high ambient temp when cooling	25-60°C	43°C	
C34	Manual defrosting	0 (deactivated) /1 (activated)	0	
H0	Defrosting mode activation timer	1~240min	40 min	
H1	Defrosting mode max. duration	1~25min	8 min	
H2	Defrosting exit coil temp	1~25°C	12°C	
H3	Defrosting entry coil temp	-20~20°C	-1°C	
H4	Temp difference between defrosting entry ambient temp and coil temp	0~15°C	8°C	
H5	Min. Ambient temp to entry defrosting	0~20°C	20°C	
P1	CN19 function selection	0 : no function 1-2 : reserved 3 : external control	3	
P2	Select degrees Celsius °C or Fahrenheit °F	0 : °C ; 1 : °F	0	

When OFF, pressing on  for 5 seconds resets the settings to factory settings.

# 4. USE

## 4.8 Downloading & installing the application «Poolex»

### About the Poolex app:

To control your heat pump remotely, you need to create a Poolex account.

The Poolex application lets you control your pool equipment remotely, wherever you are. You can add and control several devices at once. Appliances compatible with Smart Life or Tuya (depending on the country) are also compatible with the Poolex application.

With the Poolex application, you can share the devices you've set up with other Poolex accounts, receive real-time operating alerts and create scenarios with several devices, based on the application's weather data (geolocation essential).

Using the Poolex application also means taking part in the continuous improvement of our products.

### iOS :

Scan or search for «Poolex» in the App Store to download the app:



Check the compatibility of your phone and the version of your OS before installing the application.

### Android :

Scan or search for «Poolex» in the play to download the app:



Check the compatibility of your phone and the version of your OS before installing the application.

# 4. USE

## 4.9 Setting up the application



**WARNING:** Before you begin, make sure you have downloaded the «Poolex» app, connected to your local WiFi network, and that your heat pump is electrically powered and running.

You'll need to create a «Poolex» account to control your heat pump remotely. If you already have a Poolex account, please log in and go directly to step 3.

**Step 1:** Click on «**Create new account**» and choose to register by «**Email**» or «**Phone**,» where a verification code will be sent to you.

Enter your email address or phone number and click «**Send verification code**».

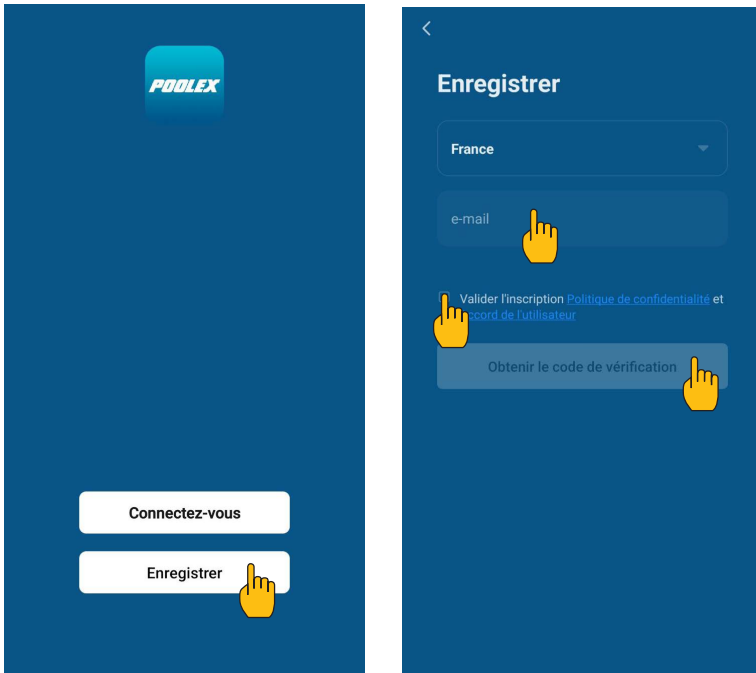

**Step 2:** Enter the verification code received by email or phone to validate your account.

**Congratulations, you now belong to the “Poolex” community.**

# 4. USE

**Step 3 (recommended):** Add an object by clicking “...” and then “Add Object”. Enter a name («Pool» for example), then click “Done”.

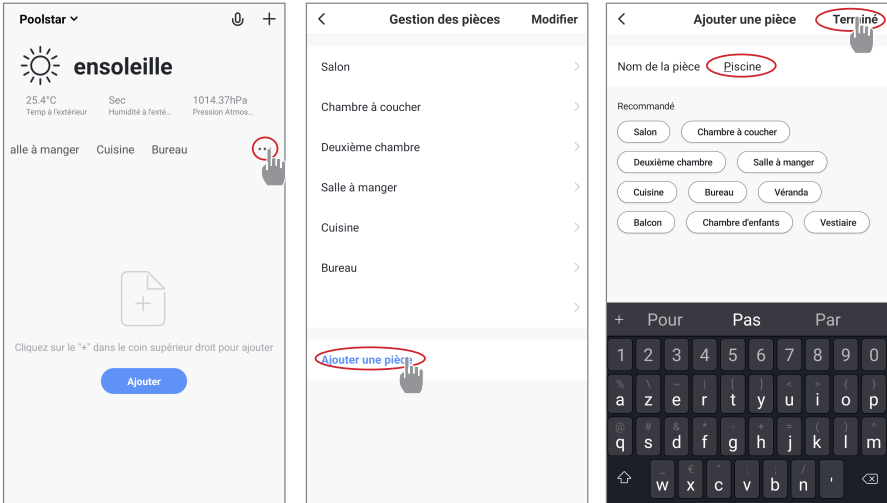

**Step 4:** Now add a device to your “Pool”.

Click “Add” or “+” and then “Large appliances...” followed by “Water heater”.

At this point, leave your smartphone on the “Add” screen and go to the pairing step for your control box.

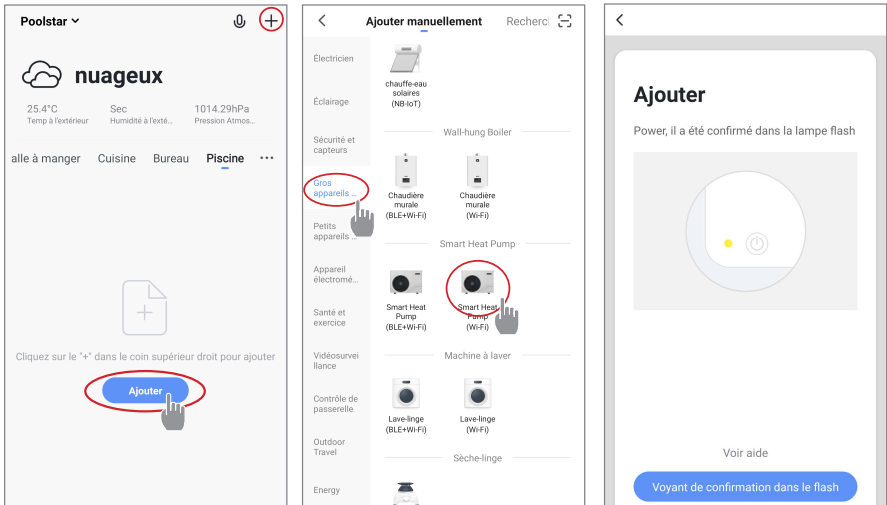

# 4. USE

## 4.10 Pairing the heat pump

**Step 1:** Now start the pairing.

Choose your home WiFi network, enter the WiFi password and press "Confirm".





**WARNING:** The «Poolex» application only supports 2.4Ghz WiFi networks.

*If your WiFi network uses the 5GHz frequency, go to the interface of your home WiFi network to create a second 2.4GHz WiFi network (available for most Internet boxes, routers and WiFi access points).*

**Step 2:** Activate the pairing mode on your heat pump according to the following procedure:

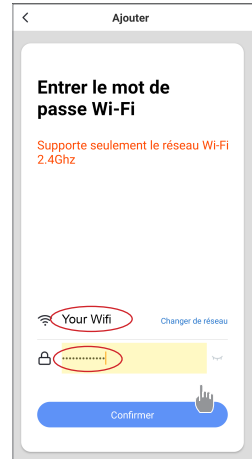
*The procedure depends on the model of your control panel:*



With the heat pump on, press on  for 5 seconds to start the WiFi pairing. The WiFi logo flashes.

The pairing is successful, the "WiFi" logo remains fixed, you can rename your Poolex heat pump then press "Done".

**Congratulations, your heat pump can now be controlled from your smartphone.**

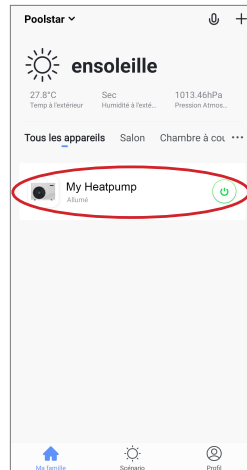
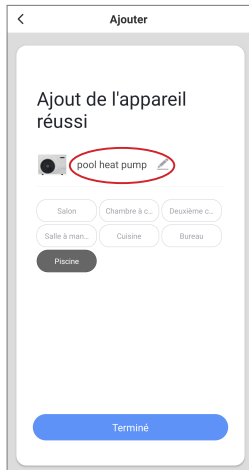

# 4. USE

## 4.11 Controlling

### User interface

- 1 Current pool temperature
- 2 Temperature set point
- 3 Current operating mode
- 4 Switch the heat pump on/off
- 5 Change the temperature
- 6 Change operating mode
- 7 Set the operating range



### Heat pump operating mode selector

You can choose between Auto, Heating or Cooling modes.

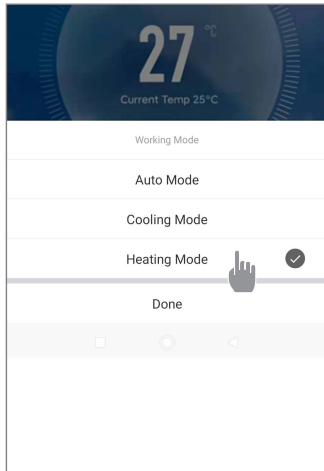

### Available modes

Automatic

Cooling

Heating

# 4. USE

## Setting up the heat pump operating range

To configure your heat pump's operating times, go to Settings and then enter "Timer". Then follow the steps below.

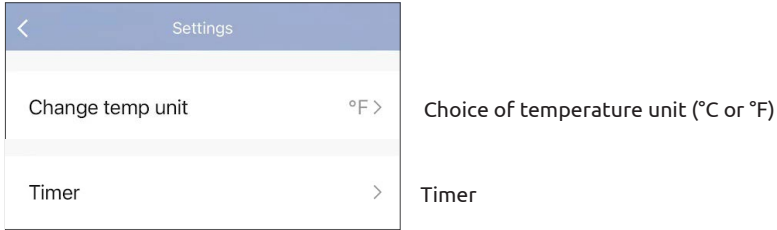

**Step 1:** Create a time schedule, choose the time, the day(s) of the week concerned, and the action (switch on or switch off), then save.

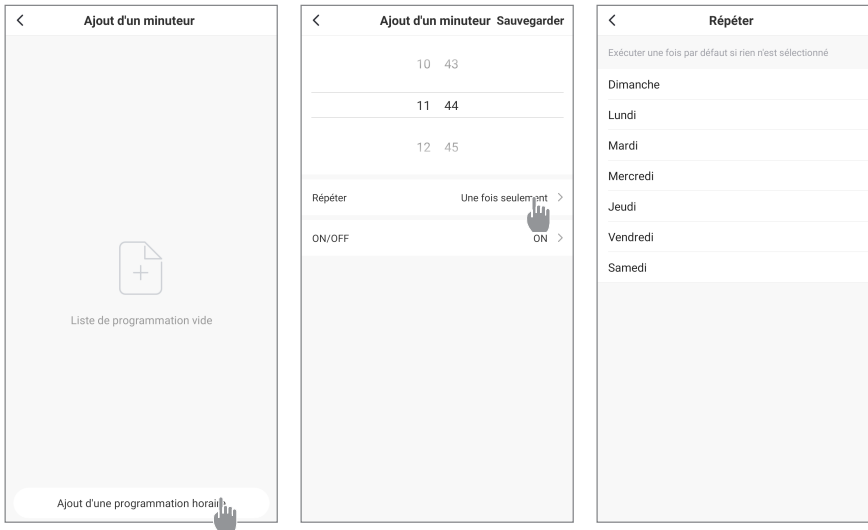

**Step 2:** To delete a time slot, press and hold the time slot.

# 5. MAINTENANCE AND SERVICING

## 5.1 Maintenance, servicing and winterizing



**WARNING:** Before undertaking maintenance work on the unit, ensure that you have disconnected the electrical power supply.

### Cleaning

The heat pump housing must be cleaned with a damp cloth. Using detergents or other household cleaning products may degrade the surface of the housing and affect its integrity.

The evaporator at the rear of the heat pump must be carefully cleaned with a vacuum cleaner and soft brush attachment.

### Annual maintenance

The following operations must be undertaken by a qualified person at least once a year.

- Carry out safety checks.

- Check the integrity of the electrical wiring.

- Check the earthing connections.

### Wintering

Your heat pump is designed to operate in all weather. However, if you winterize your SPA, it is not recommended to leave the heat pump outside for long periods of time (eg over winter).

After draining down the SPA for the winter, uninstall the heat pump and store it in a dry place.

# 6. REPAIRS



**WARNING:** Under normal conditions, a suitable heat pump can heat up the tub water by 1°C to 2°C per hour. It is therefore normal that you do not feel any difference in temperature at the outlet level when the heat pump is on.

A heated tub must be covered and insulated to avoid any heat loss.

## 6.1 Breakdown and faults

In the event of a problem, the heat pump's screen displays an error code instead of temperature indications. Please consult the table below to find the possible causes of a fault and the actions to be taken.

Code	Fault Name	Action
<i>E0</i>	Ambient temp too high or too low	Shutdown protection
<i>E1</i>	Inlet water temp sensor failure	Shutdown protection
<i>E2</i>	Ambient temp sensor failure	Shutdown protection
<i>E3</i>	Too high discharge gas temp	Shutdown protection
<i>E4</i>	Discharge temp sensor failure	Shutdown protection
<i>E5</i>	Coil temp sensor failure	Shutdown protection
<i>Eb</i>	Water flow protection	Shutdown protection

# 7. WARRANTY

## 7.1 General terms and conditions of warranty

Poolstar guarantees the original owner against material defects and manufacturing defects of Poolx heat pump Nano for a period of **two (2) years**.

The compressor is guaranteed for a period of five (5) years.

The titanium tube heat exchanger has a period of fifteen (15) years guarantee against chemical corrosion, except for frost damage.

The condenser's other components are guaranteed for two (2) years.

The warranty enters into force on the first billing date.

This warranty does not apply to the following situations:

- Malfunction or damage resulting from installation, use or repair that does not comply with the safety instructions.
- Malfunction or damage deriving from an unsuitable chemical environment of the swimming pool.
- Malfunction or damage resulting from conditions unsuitable for the intended use of the device.
- Damage resulting from negligence, accident, or force majeure.
- Malfunction or damage deriving from the use of unauthorized accessories.

Repairs undertaken during the warranty period must be approved before being carried out by a qualified technician. This warranty is void in the event of repairs to the device made by individuals which have not been authorised by Poolstar.

The parts under warranty shall be replaced or repaired at the discretion of Poolstar. Faulty parts must be returned to us during the warranty period in order to be covered. The warranty does not cover unauthorized labor or replacement costs. Delivery costs for returning the faulty part are not covered by the warranty.

Dear customer,

**A question? A problem? Or simply register your warranty, find us on our website:**

**<https://assistance.poolstar.fr/>**

Thank you for your trust and support. Happy bathing!

Your personal information is processed in accordance with the French Data Protection Act of 06 January 1978 and will not be shared with 3rd parties.

# NOTES

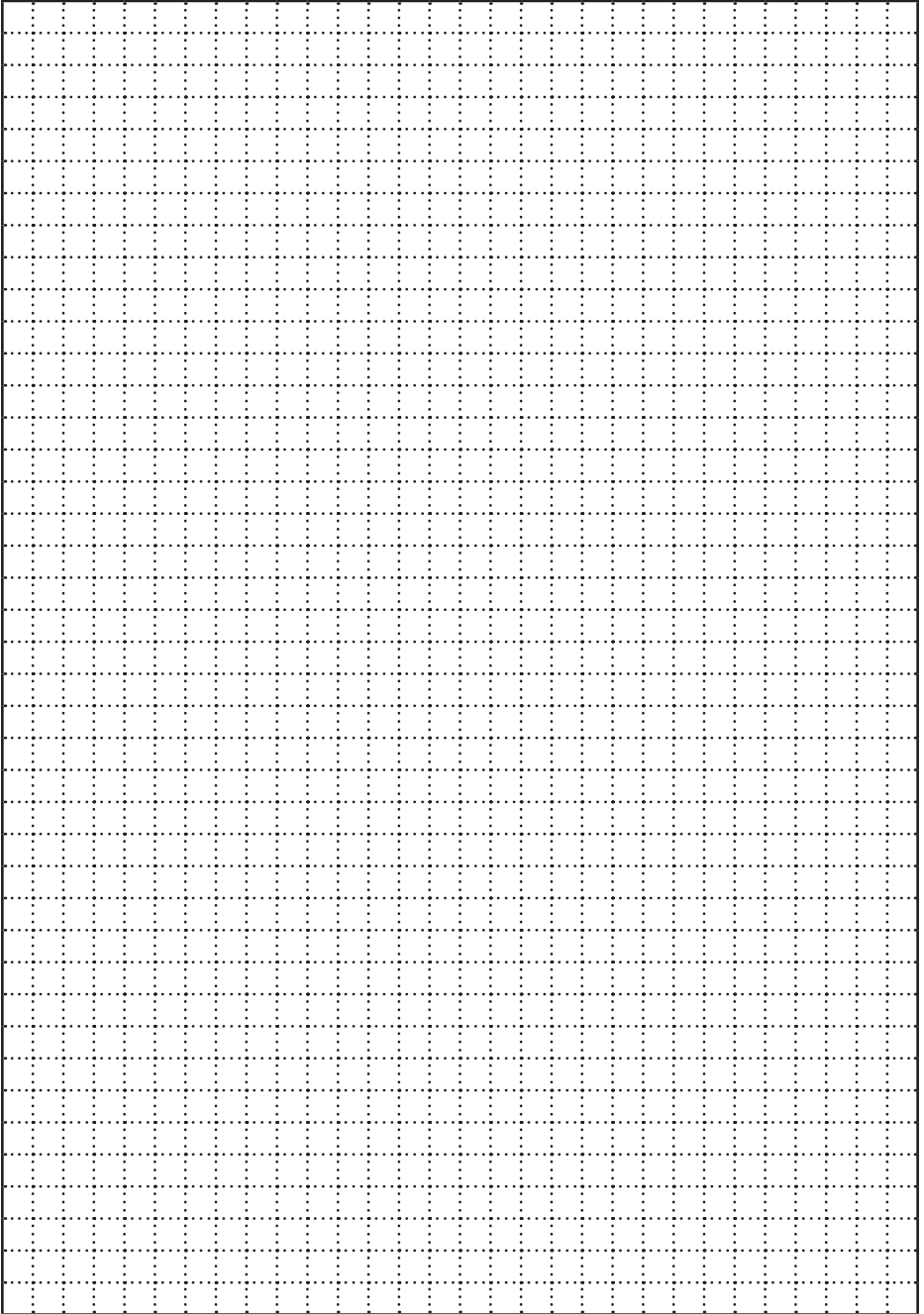

# WARNING



**This heat pump contains a flammable refrigerant R32.**  
**Any intervention on the refrigerant circuit is prohibited without a valid authorization.**  
**Before working on the refrigerant circuit, the following precautions are necessary for safe work.**

## **1. Work procedure**

The work must be carried out according to a controlled procedure, in order to minimize the risk of presence of flammable gases or vapors during the execution of the works.

## **2. General work area**

All persons in the area must be informed of the nature of the work in progress. Avoid working in a confined area. The area around the work area should be divided, secured and special attention should be paid to nearby sources of flame or heat.

## **3. Verification of the presence of refrigerant**

The area should be checked with a suitable refrigerant detector before and during work to ensure that there is no potentially flammable gas. Make sure that the leak detection equipment used is suitable for flammable refrigerants, ie it does not produce sparks, is properly sealed or has internal safety.

## **4. Presence of fire extinguisher**

If hot work is to be performed on the refrigeration equipment or any associated part, appropriate fire extinguishing equipment must be available. Install a dry powder or CO<sub>2</sub> fire extinguisher near the work area.

## **5. No source of flame, heat or spark**

It is totally forbidden to use a source of heat, flame or spark in the direct vicinity of one or more parts or pipes containing or having contained a flammable refrigerant. All sources of ignition, including smoking, must be sufficiently far from the place of installation, repair, removal and disposal, during which time a flammable refrigerant may be released into the surrounding area. Before starting work, the environment of the equipment should be checked to ensure that there is no risk of flammability. «No smoking» signs must be posted.

## **6. Ventilated area**

Make sure the area is in the open air or is properly ventilated before working on the system or performing hot work. Some ventilation must be maintained during the duration of the work.

## **7. Controls of refrigeration equipment**

When electrical components are replaced, they must be suitable for the intended purpose and the appropriate specifications. Only the parts of the manufacturer can be used. If in doubt, consult the technical service of the manufacturer.

The following controls should be applied to installations using flammable refrigerants:

- The size of the load is in accordance with the size of the room in which the rooms containing the refrigerant are installed;
- Ventilation and air vents work properly and are not obstructed;
- If an indirect refrigeration circuit is used, the secondary circuit must also be checked.
- The marking on the equipment remains visible and legible. Illegible marks and signs must be corrected;
- Refrigeration pipes or components are installed in a position where they are unlikely to be exposed to a substance that could corrode components containing refrigerant

## **8. Verification of electrical appliances**

Repair and maintenance of electrical components must include initial safety checks and component inspection procedures. If there is a defect that could compromise safety, no power supply should be connected to the circuit until the problem is resolved.

Initial security checks must include:

- That the capacitors are discharged: this must be done in a safe way to avoid the possibility of sparks;
- No electrical components or wiring are exposed during loading, recovery or purging of the refrigerant gas system;
- There is continuity of grounding.



# BITTE AUFMERKSAM LESEN



**Die vorliegenden Installationsanweisungen sind ein integraler Bestandteil des Produkts. Sie müssen dem Installateur ausgehändigt und vom Nutzer aufbewahrt werden.**

**Falls Sie die Anleitung verlieren sollten, verweisen wir auf die Website:**

**[www.poolex.fr](http://www.poolex.fr)**

Alle in der vorliegenden Anleitung enthaltenen Anweisungen und Empfehlungen müssen sorgfältig gelesen und zur Kenntnis genommen werden, da sie wichtige Informationen zur sicheren Handhabung und Bedienung der Wärmepumpe beinhalten. **Bewahren Sie diese Anleitung an einem leicht zugänglichen Ort auf, damit Sie auch in Zukunft problemlos darauf zurückgreifen können.**

**Die Installation muss von qualifiziertem Fachpersonal** unter Einhaltung der geltenden Vorschriften und der Anweisungen des Herstellers durchgeführt werden. Eine unsachgemäße Installation kann Verletzungen von Personen oder Tieren sowie mechanische Schäden nach sich ziehen, für die der Hersteller in keiner Weise haftbar gemacht werden kann.

**Nach dem Auspacken der Wärmepumpe überprüfen Sie bitte den Inhalt auf etwaige Schäden. Überzeugen Sie sich außerdem davon, dass der auf dem Manometer angezeigte Druck über 80 PSI liegt. Ist dies nicht der Fall, könnte ein Kältemittelleck vorliegen.**

Stellen Sie vor dem Anschließen der Wärmepumpe sicher, dass die Installationsbedingungen vor Ort mit den in der vorliegenden Anleitung enthaltenen Vorgaben übereinstimmen und die maximal zugelassenen Grenzwerte für das betreffende Gerät nicht überschreiten.

**Bei Ausfall und/oder Fehlfunktion muss die Wärmepumpe von der Stromversorgung getrennt werden.** Es darf auf keinen Fall versucht werden, den Fehler zu beheben. Reparaturarbeiten dürfen nur von einem zugelassenen technischen Wartungsdienst unter Verwendung von Originalersatzteilen durchgeführt werden. Die Nichteinhaltung der vorgenannten Bestimmungen kann den sicheren Betrieb der Wärmepumpe beeinträchtigen.

Zur Gewährleistung einer effizienten und ordnungsgemäßen Funktion der Wärmepumpe ist es von wesentlicher Bedeutung, dass sie regelmäßig unter Beachtung der hier enthaltenen Anweisungen gewartet wird.

Wird die Wärmepumpe verkauft oder an einen anderen Benutzer übergeben, ist stets darauf zu achten, dass dem künftigen Benutzer neben dem Gerät auch alle technischen Unterlagen ausgehändigt werden.

Die Wärmepumpe darf nur für die Beheizung von Schwimmbecken verwendet werden. Jeder sonstige Verwendungszweck gilt als ungeeignet, unsachgemäß und sogar gefährlich.

Sämtliche vertraglichen und außervertraglichen Pflichten des Herstellers/Händlers gelten nicht für Schäden, die durch Installations- oder Bedienfehler oder durch eine Nichtbeachtung der hier enthaltenen Anleitungen oder der geltenden Installationsvorschriften für das in dieser Anleitung beschriebene Gerät verursacht werden.

# INHALT

<b>1. Allgemeines</b>	<b>119</b>
1.1 Allgemeine Lieferbedingungen.....	119
1.2 Sicherheitshinweise.....	119
1.3 Wasseraufbereitung.....	120
1.4 Betriebsarten.....	120
<b>2. Beschreibung</b>	<b>121</b>
2.1 Lieferumfang.....	121
2.2 Allgemeine Merkmale.....	121
2.3 Technische Daten.....	122
2.4 Abmessungen.....	123
2.5 Explosionsdarstellung.....	124
<b>3. Einrichtung</b>	<b>126</b>
3.1 Aufstellort.....	126
3.2 Installationschema.....	127
3.3 Hydraulikanschluss.....	127
3.4 Elektroinstallation.....	127
3.5 Inbetriebnahm.....	128
<b>4. Verwendung</b>	<b>129</b>
4.1 Bedienfeld.....	129
4.2 Heizen/ Kühlung/ Automatisch-Modus.....	129
4.3 Wahl des Betriebsmodus der Wärmepumpe.....	130
4.4 Übersicht über andere Funktionen.....	130
4.5 Herunterladen und Installieren der Applikation „Smart Life“.....	131
4.6 Konfiguration der Applikation.....	132
4.7 Koppeln der Wärmepumpe.....	134
4.8 Steuerung.....	135
4.9 Statuswerte.....	137
4.10 Erzwungene Abtauung.....	137
4.11 Erweiterte Einstellungen.....	138
<b>5. Wartung und Pflege</b>	<b>140</b>
5.1 Wartung, pflege und überwinterung.....	140
<b>6. Fehlerbehebung</b>	<b>141</b>
6.1 Betriebsstörungen und Fehler.....	141
<b>7. Garantie</b>	<b>142</b>
7.1 Allgemeine Garantiebedingungen.....	142

# 1. ALLGEMEINES

## 1.1 Allgemeine Lieferbedingungen

Der Versand der Ware erfolgt frachtfrei und einschließlich Verpackung auf Risiko und Gefahr des Empfängers.

Der Empfänger muss eine Sichtprüfung durchführen, um eventuell an der Wärmepumpe entstandene Transportschäden (Kühlsystem, Abdeckplatten, Schaltkasten, Montagerahmen) zu identifizieren. Etwaige Transportschäden sind auf dem Lieferschein des Spediteurs schriftlich zu vermerken. Eine entsprechende Bestätigung muss innerhalb von 48 Stunden per Einschreiben an den Spediteur gesendet werden.

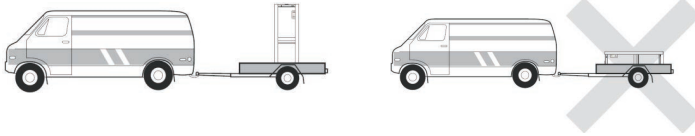

Das Gerät muss stets in senkrechter Position auf einer Palette sowie in der Originalverpackung gelagert und transportiert werden. Wird das Gerät in waagerechter Position abgestellt oder transportiert, warten Sie bitte mindestens 24 Stunden, bevor Sie es einschalten.

## 1.2 Sicherheitshinweise



**WICHTIGER HINWEIS:** Bitte lesen Sie die Sicherheitshinweise aufmerksam durch, bevor Sie das Gerät verwenden. Die nachstehenden Anweisungen sind sicherheitsrelevant und müssen zwingend beachtet werden.

### Installation und Wartung

Installation, Inbetriebnahme, Wartung und Reparaturen dürfen nur von einer entsprechend qualifizierten Fachkraft unter Einhaltung der geltenden Normen durchgeführt werden.

Vor der Bedienung oder Durchführung von Arbeiten (Installation, Inbetriebnahme, Verwendung, Wartung) muss sich die verantwortliche Person mit allen im Installationshandbuch der Wärmepumpe enthaltenen Anweisungen sowie mit den technischen Daten vertraut machen.

Das Gerät darf keinesfalls in der Nähe von Wärmequellen, brennbaren Stoffen oder dem Frischlufteintritt eines Gebäudes aufgestellt werden.

Sofern das Gerät nicht in einem Bereich mit beschränktem Zutritt aufgestellt wird, muss ein Schutzgitter um die Wärmepumpe angebracht werden.

Während Installation, Wartung oder Reparaturen nicht auf die Rohrleitungen treten, da es andernfalls zu schweren Verbrennungen kommen kann.

Um schwere Verbrennungen zu vermeiden, muss die Wärmepumpe vor der Durchführung von Arbeiten am Kühlsystem ausgeschaltet und mehrere Minuten gewartet werden, bevor die Temperatur- und Drucksensoren angebracht werden.

Im Zuge der Wartung der Wärmepumpe ist der Kältemittel-Füllstand zu überprüfen.

Es muss überprüft werden, ob die Druckschalter für geringen und hohen Druck korrekt an das Kühlsystem angeschlossen sind und den Schaltkreis unterbrechen, wenn sie während der jährlichen Leckageinspektion des Geräts ausgelöst werden.

Die Kühlsystemkomponenten sind auf Anzeichen von Korrosion und Ölflecken zu prüfen.

# 1. ALLGEMEINES

## Verwendung

Während der Ventilator in Betrieb ist, darf er keinesfalls berührt werden, da es andernfalls zu schwere Verletzungen kommen kann.

Sorgen Sie dafür, dass die Wärmepumpe für Kinder unzugänglich ist, um schwere Verletzungen durch die Rotoren des Wärmetauschers zu vermeiden.

Starten Sie das Gerät niemals, wenn sich kein Wasser im Schwimmbecken befindet oder wenn die Umwälzpumpe nicht läuft.

Überprüfen Sie monatlich die Wasserdurchflussmenge, und reinigen Sie ggf. den Filter.

## Reinigung

Schalten Sie die Stromversorgung des Geräts aus.

Schließen Sie die Ventile für den Wassereinlass und -auslass.

Führen Sie keine Gegenstände in den Einlass und Auslass für Luft und Wasser ein.

Das Gerät darf nicht mit Wasser abgespült werden.

## Reparatur

Arbeiten am Kühlsystem müssen unter Einhaltung der geltenden Sicherheitsbestimmungen durchgeführt werden.

Hartlötarbeiten müssen von einem ausgebildeten Schweißer durchgeführt werden.

Defekte Kühlsystemkomponenten dürfen nur gegen Ersatzteile ausgetauscht werden, die von unserer technischen Abteilung zertifiziert wurden.

Die Rohrleitungen dürfen nur gegen Kupferrohre gemäß der Norm NF EN12735-1 ausgetauscht werden.

Drucktests zur Leckageerkennung:

Um Brand- und Explosionsgefahr zu vermeiden, darf niemals Sauerstoff oder Trockenluft verwendet werden.

Stattdessen sind trockener Stickstoff oder eine Mischung aus Stickstoff und Kältemittel einzusetzen.

Der Prüfdruck auf Nieder- und Hochdruckseite sollte nicht mehr als 42 bar betragen.

## 1.3 Wasseraufbereitung

Poolex-Wärmepumpen für Schwimmbecken sind mit allen Arten von Wasseraufbereitungssystemen kompatibel. Es muss jedoch sichergestellt werden, dass die Wasseraufbereitungsanlage (Dosierpumpe für Chlor, pH, Brom und/oder Salzwasser-Chlorinator) innerhalb des Hydraulikkreises nach dem Heizsystem installiert wird.

**Um die Abnutzung Ihrer Wärmepumpe zu minimieren, sollte der pH-Wert des Wassers zwischen 6,9 und 8,0 liegen.**

## 1.4 Betriebsarten

Die Leistung Ihrer NANO-Wärmepumpe ist am besten, wenn die Außentemperatur zwischen  $-7^{\circ}\text{C}$  und  $43^{\circ}\text{C}$  liegt. Ihr Schwimmbad muss gut isoliert sein, damit die NANO-Wärmepumpe optimal funktionieren kann :

- Das Becken muss isoliert sein.
- Die Rohrleitungen müssen isoliert sein.
- Das Schwimmbad muss über eine isolierende Abdeckung verfügen.

# 2. BESCHREIBUNG

## 2.1 Lieferumfang

- ✓ Die Poolex Nano R32 Wärmepumpe
- ✓ 2 hydraulische Anschlüsse Eingang 1" zu Ausgang 32/38mm und Schlauchschellen
- ✓ Dieses Installations- und Benutzerhandbuch
- ✓ 4 Anti-Vibrationsgleiter (direkt an der Wärmepumpe montiert)

## 2.2 Allgemeine Merkmale

Merkmale der Poolex-Wärmepumpe:

- ◆ Hohe Energieeffizienz mit bis zu 80 % weniger Verbrauch im Vergleich zu einem konventionellen Beheizungssystem.
- ◆ Ökologisches, umweltfreundliches Kältemittel R32 mit hoher Kälteleistung.
- ◆ Zuverlässiger und leistungsstarker branchenführender Kompressor.
- ◆ Verdampfer mit großer Wärmeaustauschfläche aus hydrophil beschichtetem Aluminium, der den Betrieb bei niedrigen Temperaturen ermöglicht.
- ◆ Benutzerfreundliche, intuitive Bedienfeld.
- ◆ Ein extrem robustes, UV-behandeltes und pflegeleichtes Gehäuse.
- ◆ Zertifizierung gemäß CE.
- ◆ Geräuscharm

## 2. BESCHREIBUNG

### 2.3 Technische Daten

		3 kW	5 kW
Luft <sup>(1)</sup> 26°C Wasser <sup>(2)</sup> 26°C 80% Luftfeuchtigkeit	Heizleistung (kW)	3,25	5,00
	Leistungsaufnahme (kW)	0,59	0,93
	<b>COP (Leistungszahl)</b>	<b>5,50</b>	<b>5,4</b>
Luft <sup>(1)</sup> 15°C Wasser <sup>(2)</sup> 26°C 70% Luftfeuchtigkeit	Heizleistung (kW)	2,19	3,36
	Leistungsaufnahme (kW)	0,55	0,81
	<b>COP (Leistungszahl)</b>	<b>3,95</b>	<b>4,16</b>
Luft <sup>(1)</sup> 7°C Wasser <sup>(2)</sup> 26°C 70% Luftfeuchtigkeit	Heizleistung (kW)	1,65	2,55
	Leistungsaufnahme (kW)	0,55	0,77
	<b>COP (Leistungszahl)</b>	<b>3,00</b>	<b>3,31</b>
Luft <sup>(1)</sup> 0°C Wasser <sup>(2)</sup> 26°C 70% Luftfeuchtigkeit	Heizleistung (kW)	1,23	2,01
	Leistungsaufnahme (kW)	0,53	0,74
	<b>COP (Leistungszahl)</b>	<b>2,30</b>	<b>2,71</b>
Luft <sup>(1)</sup> 35°C Wasser <sup>(2)</sup> 27°C 70% Luftfeuchtigkeit	Kühlleistung (kW)	1,70	2,60
	Leistungsaufnahme (kW)	0,87	1,29
	<b>EER</b>	<b>1,95</b>	<b>2,02</b>
Luft <sup>(1)</sup> 27°C Wasser <sup>(2)</sup> 10°C 70% Luftfeuchtigkeit	Kühlleistung (kW)	0,93	1,67
	Leistungsaufnahme (kW)	0,66	0,92
	<b>EER</b>	<b>1,40</b>	<b>1,82</b>
Luft <sup>(1)</sup> 15°C Wasser <sup>(2)</sup> 5°C 70% Luftfeuchtigkeit	Kühlleistung (kW)	1,14	1,88
	Leistungsaufnahme (kW)	0,57	0,74
	<b>EER</b>	<b>2,00</b>	<b>2,55</b>
Stromversorgung	220-240V ~ 50Hz		
Max. Leistung (W)	1,25	1,75	
Maximalstrom (A)	6,50	9	
Temperaturbereich der Heizung	15°C ~ 40°C		
Temperaturbereich der Kühlung	7°C ~ 30°C		
Betriebsbereich	-7°C ~ 43°C		
Abmessungen LxBxH (mm)	400 x 440 x 390		
Gewicht (kg)	25,5	32	
Schalldruckpegel 1m (dBA) <sup>(3)</sup>	48		
Schalldruckpegel 10m (dBA) <sup>(3)</sup>	< 30		
Hydraulikanschluss (mm)	PVC 32 / 38mm		
Wärmetauscher (Luft/ Wasser)	Hydrophiles Aluminium und Kupferrohr mit Innennut/ Titanspule (9.52mm*3.5m)		
Nominelle Durchflussmenge des Wassers (m <sup>3</sup> /h)	1,40		
Kompressortyp	Rotierend		
Kältemittel	R32		
Kältemittel-Fassungsvermögen (kg)	0,27	0,42	
GWP	675		
CO2 equivalent	0,18	0,28	
IP-Bewertung der Wasserbeständigkeit	IPX4		
Kurzschlussverlust (kPa)	25		
Steuerkasten	Digitaler Bildschirm		
Modus	Heizung / Kühlung / Automatik		

Die technischen Daten unserer Wärmepumpen sind nur zu Informationszwecken gedacht. Wir behalten uns das Recht vor, daran ohne Vorankündigung Änderungen vorzunehmen.

<sup>1</sup> Umgebungstemperatur der Luft

<sup>2</sup> Anfängliche Wassertemperatur

<sup>3</sup> Lärmbelastung bei 10 m Entfernung gemäß Richtlinien EN ISO 3741 und EN ISO 354

# 2. BESCHREIBUNG

## 2.4 Abmessungen

Abmessungen in mm

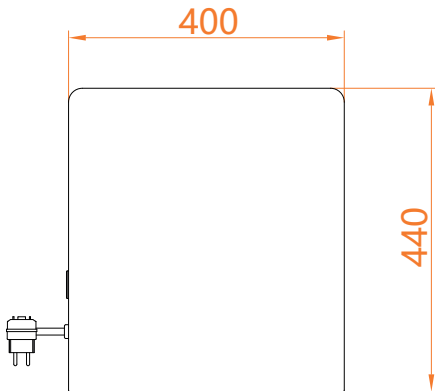
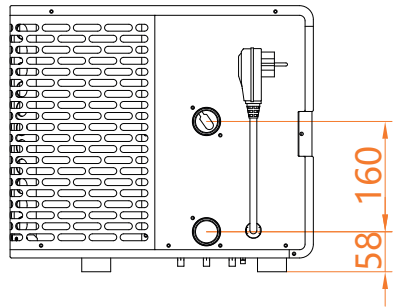
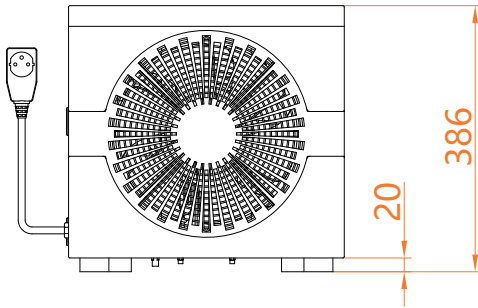

## 2. BESCHREIBUNG

### 2.5 Explosionsdarstellung

1. Panneau avant
2. Grille de sortie d'air
3. Déфлекteur d'air
4. Pale du ventilateur
5. Moteur du ventilateur
6. Support du moteur
7. Câble d'alimentation
8. Clip de câble
9. Panneau gauche
10. Colonne avant gauche
11. Échangeur de chaleur à tubes en titane
12. Interrupteur de débit d'eau
13. Capillaire
14. Vanne à 4 voies
15. Support gauche de l'évaporateur
16. Évaporateur
17. Châssis supérieur
18. Boîtier électrique
19. Bornier
20. Condensateur du moteur du ventilateur
21. Condensateur du compresseur
22. Relais du compresseur
23. Clip du condensateur
24. Couvercle du boîtier électrique
25. Couvercle supérieur
26. Clip de montage du contrôleur
27. Carte mère
28. Colonne arrière
29. Panneau de la grille arrière
30. Support droit de l'évaporateur
31. Panneau droit
32. Déфлекteur du compresseur
33. Compresseur
34. Assemblage soudé du châssis
35. Châssis
36. Kit de support anti-vibration

# 2. BESCHREIBUNG

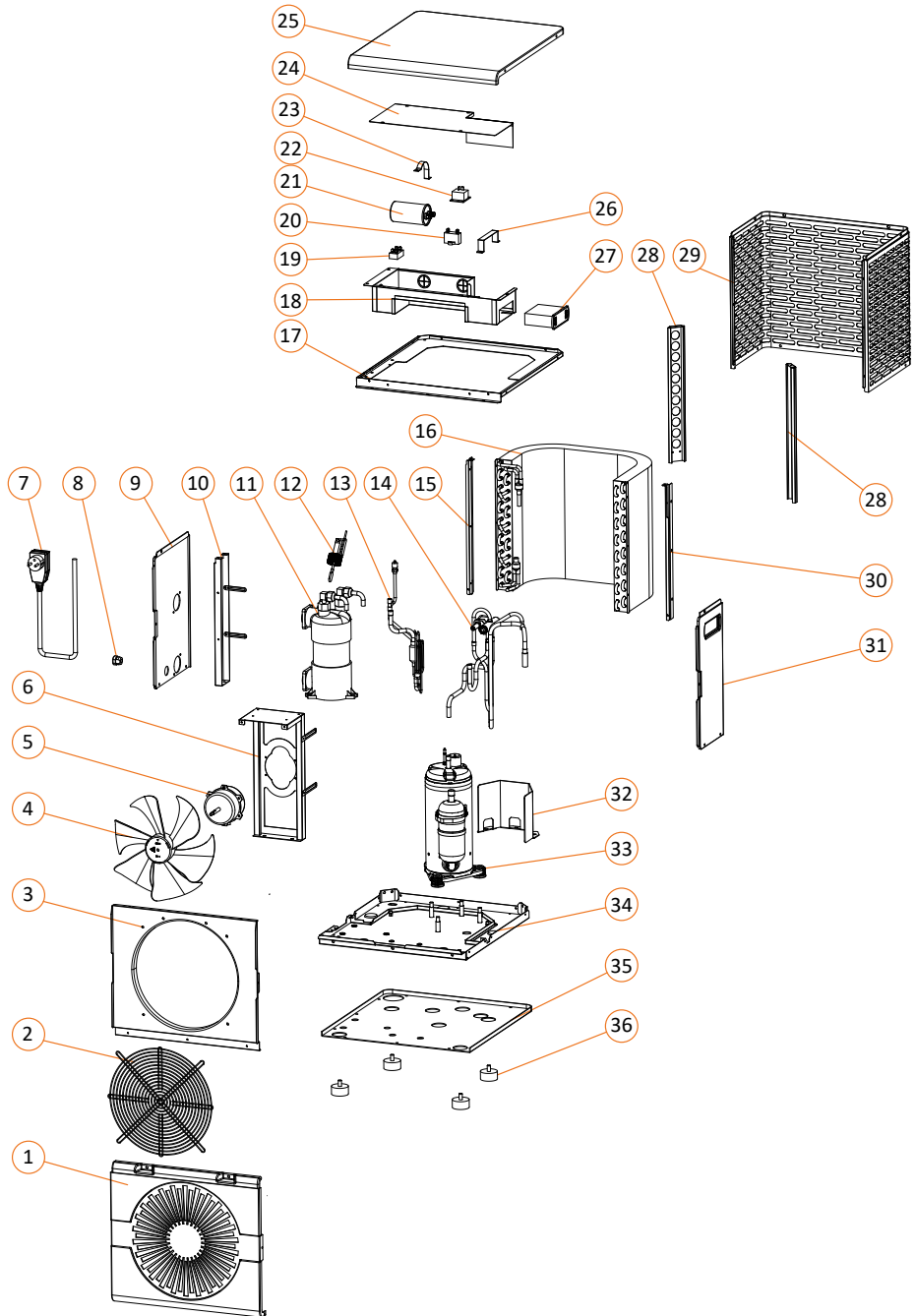

DE

# 3. EINRICHTUNG

**Die Wärmepumpe ist sehr einfach zu installieren, nur Wasser und Strom müssen während der Installation angeschlossen werden.**

## 3.1 Aufstellort

Die Norm NF C 15-100 empfiehlt, die Wärmepumpe mindestens 2,5 m vom Becken entfernt zu installieren. Dank des Fehlerstromschutzschalters können Sie sich jedoch auch dafür entscheiden, sie näher zu platzieren: Lassen Sie mindestens 1,50 m vor der Wärmepumpe und 30 cm Leerraum an den Seiten und hinter der Wärmepumpe.

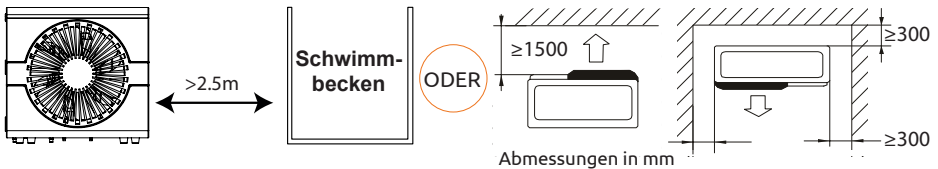

**Der Bereich von 1,50 m vor der WP darf nicht verstellt werden.**

**Stellen Sie keine Hindernisse über oder vor dem Gerät auf!**

**Benutzen Sie die WP nicht als Trittbrett, um in den Schwimmbad oder das Schwimmbecken zu gelangen.**

**Treten Sie nicht auf die Wärmepumpe.**

**Halten Sie bei der Wahl des Aufstellorts Ihrer Wärmepumpe bitte die folgenden Richtlinien ein.**

1. Das Gerät muss an seinem Aufstellort leicht zugänglich sein, damit es bequem bedient und gewartet werden kann.
2. Es muss auf dem Erdboden installiert und nach Möglichkeit auf einem ebenen Betonboden laud werden. Stellen Sie sicher, dass der Boden ausreichend stabil ist und das Gewicht des Geräts tragen kann.
3. Achten Sie darauf, dass das Gerät ausreichend belüftet wird, dass die Luftausblasöffnung nicht zur Fensterseite benachbarter Gebäude hin ausgerichtet ist und dass kein Zurückströmen der Abluft möglich ist. Darüber hinaus ist rund um das Gerät ein ausreichender Abstand für Reinigungs- und Wartungsarbeiten vorzusehen.
4. Das Gerät darf nicht in der Nähe von Hochfrequenzgeräten installiert werden oder in Bereichen, in denen Öle, entzündliche Gase, Korrosion verursachende Produkte oder schwefelhaltige Substanzen vorliegen.
5. Installieren Sie die Wärmepumpe nicht in der Nähe von Straßen oder Wegen, um eine Verunreinigung des Geräts durch Schlammgespritzer zu vermeiden.
6. Um die Lärmbelästigung möglichst gering zu halten, sollten Sie die Wärmepumpe so installieren, dass sie nicht in Richtung lärmsensibler Bereiche ausgerichtet ist.
7. Stellen Sie das Gerät nach Möglichkeit außerhalb der Reichweite von Kindern auf.

# 3. EINRICHTUNG

## 3.2 Installationschema

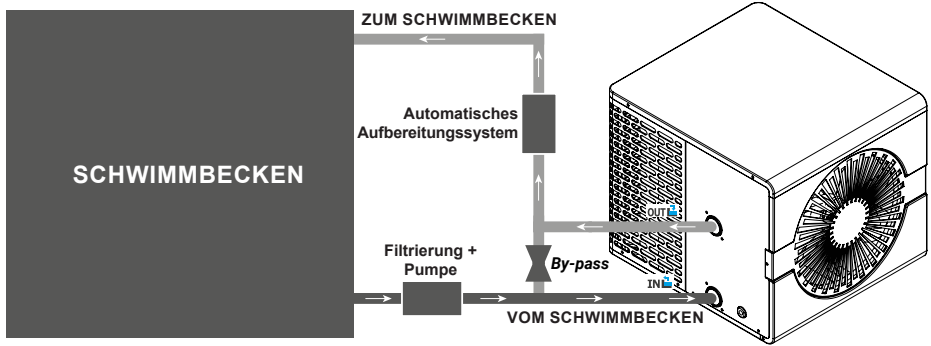

Der der Wärmepumpe vorgeschaltete Filter muss regelmäßig gereinigt werden, damit das zirkulierende Wasser sauber ist und etwaige Funktionsprobleme aufgrund einer Verschmutzung oder Verstopfung des Filters vermieden werden. (By-pass Best.-Nr. : PC-BYPASS-32)

## 3.3 Hydraulikanschluss

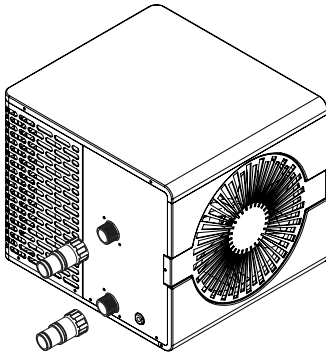

### Schritt 1

Schrauben Sie die Anschlüsse an der Wärmepumpe fest

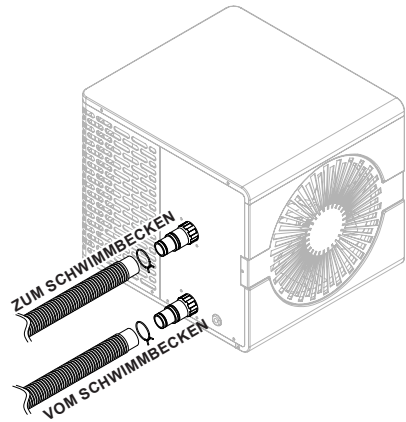

### Schritt 2

Schließen Sie das Wasserauslassrohr und das Wasseransaugrohr an

## 3.4 Elektroinstallation

In der Steckdose der Wärmepumpe ist ein 10mA Differentialschutzschalter eingebaut. Stellen Sie vor dem Anschließen der Wärmepumpe sicher, dass die Steckdose ordnungsgemäß geerdet ist. Die Filterpumpe muss gleichzeitig mit der Wärmepumpe arbeiten. Verbinden Sie sie daher mit dem selben Stromkreis.

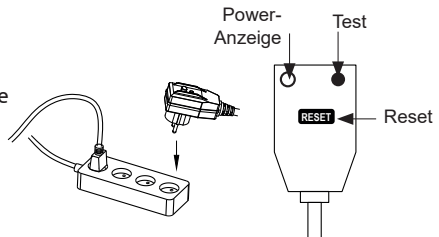

# 3. EINRICHTUNG

## 3.5 Inbetriebnahm

### Betriebsbedingungen

Damit die Wärmepumpe normal funktioniert, muss die Umgebungstemperatur der Luft zwischen 10°C und 43°C liegen.

### Vorherige Hinweise

Gehen Sie folgendermaßen vor, bevor Sie die Wärmepumpe in Betrieb nehmen:

- Überprüfen Sie, ob das Gerät standsicher ist.
- Kontrollieren Sie die ordnungsgemäße Funktion Ihrer Elektroinstallation.
- Stellen Sie sicher, dass die Hydraulikanschlüsse dicht sind und kein Wasser austritt.
- Entfernen Sie alle unnötigen Gegenstände und Werkzeuge aus dem Bereich um das Gerät.

### Inbetriebnahm

1. Schließen Sie den Netzstecker des Geräts an.
2. Aktivieren Sie die Umwälzpumpe.
3. Aktivieren Sie den Stromversorgungsschutz des Geräts (Differenzschalter befindet sich am Stromkabel).
4. Aktivieren Sie die Wärmepumpe.
5. Wählen Sie die gewünschte Temperatur mithilfe eines der Modi auf dem Bedienfeld.
6. Der Kompressor der Wärmepumpe wird sich nach kurzer Zeit einschalten.

Voilà, jetzt müssen Sie nur noch warten, bis die gewünschte Temperatur erreicht ist.



**WICHTIGER HINWEIS:** Unter normalen Bedingungen kann eine geeignete Wärmepumpe das Wasser in einem Schwimmbecken um 1 bis 2 °C pro Tag erwärmen. Es ist daher durchaus normal, wenn Sie keinen Temperaturunterschied im System spüren können, während die Wärmepumpe arbeitet.

Um Wärmeverlust zu vermeiden, muss ein beheiztes Schwimmbecken abgedeckt werden.

## Gut zu wissen, dass Sie nach einem Stromausfall neu starten

Nach einem Stromausfall oder einem abnormalen Herunterfahren wird das System wieder eingeschaltet und befindet sich im Standby-Zustand. Setzen Sie den Differentialstecker zurück und schalten Sie die Wärmepumpe ein.

# 4. VERWENDUNG

## 4.1 Bedienfeld

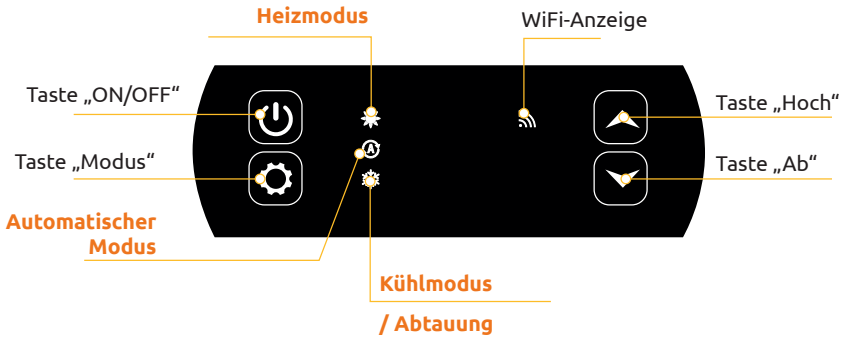

## 4.2 Heizen/ Kühlung/ Automatisch-Modus



Überzeugen Sie sich anfangs davon, dass die Filterpumpe funktioniert und dass Wasser durch die Wärmepumpe zirkuliert.

Bevor Sie die Soll-Temperatur einstellen, müssen Sie einen Betriebsmodus für die Fernbedienung auswählen:



### Heizmodus

Wählen Sie den Betriebsmodus Heizen, wenn Sie möchten, dass die Wärmepumpe das Wasser im Becken heizt.



### Kühlmodus

Wählen Sie den Betriebsmodus Kühlen, wenn Sie möchten, dass die Wärmepumpe das Wasser im Becken kühlt.



### Automatischer Modus



Wählen Sie den automatischen Modus für die Wärmepumpe, um den Modus intelligent zu ändern.

# 4. VERWENDUNG

## 4.3 Wahl des Betriebsmodus der Wärmepumpe

Standardmäßig befindet sich die Wärmepumpe im Heizbetrieb

Um den Betriebsmodus zu ändern, wenn die Wärmepumpe auf ON steht :

- Drücken Sie die Taste  **3 Sekunden** lang, die Wärmepumpe schaltet dann auf Kühlen um.
- Drücken Sie die Taste  erneut für **3 Sekunden**, die Wärmepumpe schaltet dann auf Automatik.
- Drücken Sie die Taste  erneut für **3 Sekunden**, die Wärmepumpe schaltet dann auf Heizen um.

Die verschiedenen Modi bilden also einen Zyklus:

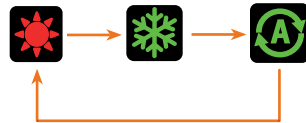

### Gut zu wissen:

Es kann mehrere Minuten dauern, bis die Wärmepumpe den Betriebsmodus wechselt, um die Zirkulation der Kältemittel zu erhalten.

Die maximale Solltemperatur beträgt 40°C.

## 4.4 Übersicht über andere Funktionen







### WiFi-Anzeige

Er zeigt den Status Ihrer WLAN-Verbindung an. Er blinkt während des Pairings (siehe § "4.7 Koppeln der Wärmepumpe", Seite 137). Sie leuchtet, wenn die Verbindung hergestellt ist.

## 4.5 Erzwungene Abtauung

Wenn die Wärmepumpe im Heizmodus läuft :

1. Schalten Sie die Wärmepumpe aus,
2. Drücken Sie 3s auf die Taste , um die Seite zum Ändern der Einstellungen aufzurufen.
3. Ändern Sie den Parameter C34 : Standardmäßig ist er auf 0 eingestellt. Setzen Sie ihn auf 1, um ihn zu aktivieren.
  - a. Wählen Sie die gewünschte Einstellung mit den Pfeiltasten nach oben und unten.
  - b. Drücken Sie , um den anzupassenden Parameter auszuwählen.
  - c. Verwenden Sie die Pfeile, um den Wert der Einstellung zu ändern.
  - d. Drücken Sie  zum Bestätigen auf und verlassen Sie die Seite.
4. Schalten Sie die Wärmepumpe ein. Die Wärmepumpe beginnt mit dem Abtauvorgang und das Symbol  blinkt.

Wenn die Abtauung abgeschlossen ist, startet die Wärmepumpe wieder im Heizmodus.

# 4. VERWENDUNG

## 4.6 Statuswerte

Die Systemparameter können über der Steuereinheit überprüft und eingestellt werden. Befolgen Sie hierzu die nachfolgenden Schritte.

**Schritt 1:** Drücken Sie , um den Modus zur Überprüfung der Einstellungen aufzurufen.

**Schritt 2:** Drücken Sie  und , um die Einstellungen zu sehen.

**Schritt 3:** Drücken Sie , um die Einstellung auszuwählen, die Sie überprüfen möchten.

**Tabelle der Einstellungen**

Einstellungen	Beschreibung	Einstellbereich	Kommentare
<i>d0</i>	Umgebungstemperatur	-20°C - 80°C	Gemessener
<i>d1</i>	Wassereintrittstemperatur	-20°C - 80°C	Gemessener
<i>d2</i>	Gasaustrittstemperatur	-20°C - 140°C	Gemessener
<i>d3</i>	Temperatur des Wärmetauschers	-20°C - 80°C	Gemessener
<i>d4</i>	Kompressor	ON/OFF	Gemessener
<i>d5</i>	Ventilator	ON/OFF	Gemessener
<i>db</i>	Ventil mit 4 Ausgängen	ON/OFF	Gemessener
<i>d7</i>	Hochdruckventil	- -	Gemessener
<i>d8</i>	Niederdruckventil	- -	Gemessener
<i>d9</i>	Durchflusssensor	ON/OFF	Gemessener

# 4. VERWENDUNG

## 4.7 Erweiterte Einstellungen



**WICHTIGER HINWEIS:** Dies dient dazu, zukünftige Wartungs- und Reparaturarbeiten zu erleichtern. Nur ein erfahrener Fachmann sollte die Standardeinstellungen ändern.

**Die Standardeinstellungen können über der Steuereinheit überprüft und eingestellt werden. Befolgen Sie hierzu die nachfolgenden Schritte.** Achtung, einige Einstellungen können nicht geändert werden. Weitere Informationen finden Sie in der Tabelle mit den Einstellungen.

**Schritt 1:** Schalten Sie die Wärmepumpe aus.

**Schritt 2:** Drücken Sie  3s um die Einstellungen zu sehen.

**Schritt 3:** Wählen Sie die gewünschte Einstellung mit den Pfeiltasten nach oben und unten.

**Schritt 4:** Drücken Sie , um die anzupassende Einstellung zu wählen.

**Schritt 5:** Drücken Sie , um den neuen Wert zu speichern.

Einstellungen	Beschreibung	Einstellbereich	Standardwert	
C0	Einstellung der Wasserzulauftemperatur im Heizbetrieb	15°C~40°C	26°C	
C1	Wassertemperaturdifferenz für Neustart im Heizbetrieb	0°C~3°C	0°C	
C2	Automatischer Neustart (0-ohne, 1-mit)	0~1	1	
C3	Schutzeinstellung für zu hohe Auslauftemperatur	30°C~120°C	115°C	
C4	Maximale Zulaufwasser-Einstelltemperatur im Heizbetrieb	30°C~60°C	40°C	
C5	Min. Zulaufwasser-Einstelltemperatur im Heizbetrieb	5°C~30°C	15°C	
C6	Differenz Wassertemperatur zum Anhalten im Heizbetrieb	1°C~3°C	1°C	
C7	Einstellung der Zulaufwassertemperatur im Kühlbetrieb	7°C~30°C	23°C	
C8	Wassertemperaturdifferenz für Neustart im Kühlbetrieb	0°C~3°C	1°C	
C9	Differenz der Wassertemperatur bis zum Anhalten im Kühlbetrieb	0°C~3°C	0°C	
C10	Max. Einstelltemperatur des Wasserzulaufs im Kühlbetrieb	20°C~35°C	30°C	
C11	Min. Zulaufwassertemperatur im Kühlbetrieb	2°C~18°C	7°C	
C12	Schutzeinstellung für zu niedrige Umgebungstemperatur	-25~20°C	-7°C	
C13	Schutzeinstellung für zu hohe Umgebungstemperatur im Heizbetrieb	35~68°C	43°C	
C14	Schutztemperaturdifferenz für Umgebungstemperatur	1~10°C	1°C	
C15	Ausgleich der Wasseraustrittstemperatur des Heizmodus	-9°C~9°C	0°C	
C16	Kompensation der Wasseraustrittstemperatur des Kühlmodus.	-9°C~9°C	0°C	
C17	Auswahl der Funktion zum Schutz vor Übertemperaturen des Ein-/Auslaufwassers.	0 (désactivé) /1 (activé)	0	
Nur sichtbar, wenn C17 = 1	C18	Einstellung des Schutzes vor Übertemperaturen des ein-/auslaufenden Wassers.	35°C~80°C	43°C
	C19	Hysterese des Schutzes vor Übertemperaturen des Ein-/Ausgangswassers.	1°C~10°C	2°C
C20	Auswahl der Funktion Differenzieller Überschutz bei Umgebungstemperatur der Antenne.	0 (désactivé) /1 (activé)	0	

# 4. VERWENDUNG

Einstellungen		Beschreibung	Einstellbereich	Standardwert
Nur sichtbar, wenn C20 = 1	C21	Differenz zwischen der Umgebungstemperatur und der Temperatur der Heizschlange $\Delta T1$	0°C ~ 50°C	20°C
	C22	Differenz zwischen der Umgebungstemperatur und der Temperatur der Heizschlange $\Delta T2$	0°C ~ 50°C	16°C
	C23	Differenz zwischen der Raumtemperatur und der Temperatur der Heizschlange $\Delta T3$	0°C ~ 50°C	12°C
	C24	Differenz zwischen der Raumtemperatur und der Temperatur der Heizschlange $\Delta T4$	0°C ~ 50°C	8°C
	C25	Erkennung der Startzeit des Kompressors anhand der Differenz zwischen Raumtemperatur und Temperatur der Rohrschlange.	5s ~ 60s	10s
C26	AUX Einschalten der Umgebungstemperatur im Heizbetrieb Auto-Modus	-5°C ~ 20°C	15°C	
C27	AUX-Wassertemperaturdifferenz für Neustart im Heizbetrieb Auto-Modus	1~5°C	5°C	
C28	AUX-Wassertemperaturdifferenz für Neustart im manuellen Modus	1~5°C	2°C	
C29	Einstellung der Zulaufwassertemperatur im Auto-Modus	7°C~40°C	26°C	
C30	PUMPE-Parameter	0 (deaktiviert) /1 (aktiviert)	0	
C31	PUMPE Arbeitsintervall der Zeit	30-90 min	60 min	
C32	AUX-Parameter	0 (deaktiviert) /1 (aktiviert)	0	
C33	Schutzeinstellung für zu hohe Umgebungstemperatur beim Kühlen	25-60°C	43°C	
C34	Zwangsweise Abtaung	0 (deaktiviert) /1 (aktiviert)	0	
H0	Timer für die Aktivierung des Abtaubetriebs	1~240min	40 min	
H1	Maximale Dauer des Abtaubetriebs	1~25min	8 min	
H2	Temperatur des Abtauausgangsregisters	1~25 °C	12°C	
H3	Eingangstemperatur des Abtauregisters	-20~20 °C	-1°C	
H4	Temperaturdifferenz zwischen der Umgebungstemperatur am Abtaueingang und der Spulentemperatur	0~15 °C	8°C	
H5	Min. Umgebungstemperatur bis zum Abtaueintritt	0~20 °C	20°C	
P1	CN6 Funktionsauswahl	0 : keine Funktion 1-2 : reserviert 3 : Externe Steuerung	3	
P2	Auswahl Grad Celsius °C oder Fahrenheit °F	0 : °C ; 1 : °F	0	

Wenn Sie im AUS-Zustand  5 Sekunden lang drücken, werden die Einstellungen auf die Werkseinstellungen zurückgesetzt.

# 4. VERWENDUNG

## 4.8 Herunterladen und Installieren der Applikation „Smart Life“

### Über die Applikation Poolex :

Für die Fernsteuerung Ihrer Wärmepumpe müssen Sie ein „Poolex“-Konto einrichten.

Mit der „Poolex“-App können Sie Ihre Poolgeräte von jedem Ort aus fernsteuern. Sie können mehrere Geräte gleichzeitig hinzufügen und steuern. Geräte, die mit Smart Life oder Tuya (je nach Land) kompatibel sind, sind auch mit der „Poolex“-App kompatibel.

Mit der „Poolex“-App können Sie die von Ihnen eingerichteten Geräte mit anderen „Poolex“-Konten teilen, Betriebswarnungen in Echtzeit erhalten und Szenarien mit mehreren Geräten erstellen, die auf den Wetterdaten der App basieren (Geolokalisierung erforderlich).

Die Nutzung der „Poolex“-App bedeutet auch, dass Sie an der kontinuierlichen Verbesserung unserer Produkte mitwirken.

Wir stellen Ihnen die App "Poolex" vor, da wir unsere Tests mit dieser App durchführen. Sie können jedoch auch eine gleichwertige Anwendung wählen, wenn Sie möchten, z. B. "Tuya Smart".

### iOS :

Scannen oder suchen Sie „Poolex“ im App Store, um die Applikation herunterzuladen :



Überprüfen Sie vor der Installation der Anwendung die Kompatibilität Ihres Telefons und die Version Ihres Betriebssystems

### Android :

Scannen oder suchen Sie „Poolex“ bei Google Play, um die Applikation herunterzuladen :



Überprüfen Sie vor der Installation der Anwendung die Kompatibilität Ihres Telefons und die Version Ihres Betriebssystems

# 4. VERWENDUNG

## 4.9 Konfiguration der Applikation



**WICHTIGER HINWEIS:** Bevor Sie beginnen, vergewissern Sie sich, dass Sie die Applikation „Smart Life“ heruntergeladen haben, mit Ihrem lokalen WLAN-Netzwerk verbunden sind, und dass Ihre Wärmepumpe elektrisch betrieben wird und in Betrieb ist.

Die Fernsteuerung Ihrer Wärmepumpe erfordert die Einrichtung eines „Smart Life“-Kontos. Wenn Sie bereits ein "Smart Life"-Konto haben, melden Sie sich bitte an und gehen Sie direkt zu Schritt 3.

**Schritt 1:** Klicken Sie auf „Neues Konto erstellen“ und wählen Sie dann als Registriermodus

„E-Mail“ oder „Telefon“; ein Verifizierungscode wird Ihnen zugesandt.

Geben Sie Ihre E-Mail-Adresse oder Telefonnummer ein und klicken Sie danach auf „Verifizierungscode anfordern“.

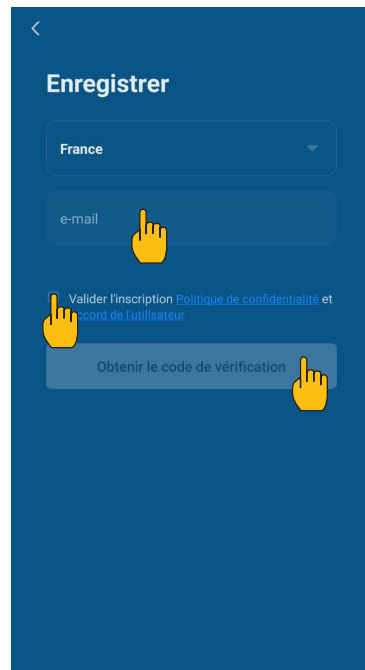
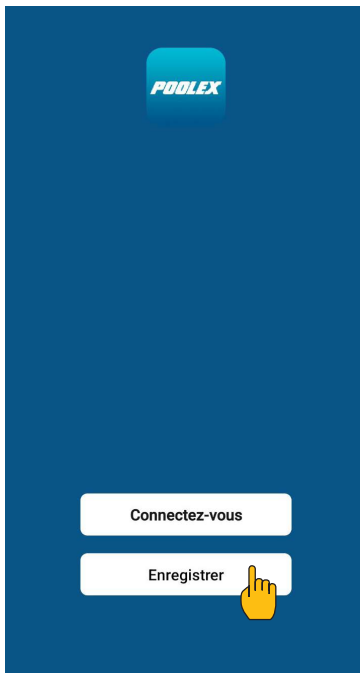

**Schritt 2:** Geben Sie den Verifizierungscode ein, den Sie per E-Mail oder Telefon erhalten haben, um Ihr Konto zu bestätigen.

**Herzlichen Glückwunsch, Sie sind jetzt Teil der „Smart Life“-Community.**

# 4. VERWENDUNG

**Schritt 3 (empfohlen):** Fügen Sie einen Bereich hinzu, indem Sie auf „...“ und danach auf „Einen Bereich hinzufügen“ drücken, nun den Namen des hinzuzufügenden Bereiches eingeben (zum Beispiel „Schwimmbad“), und dann auf „Fertig“ drücken.

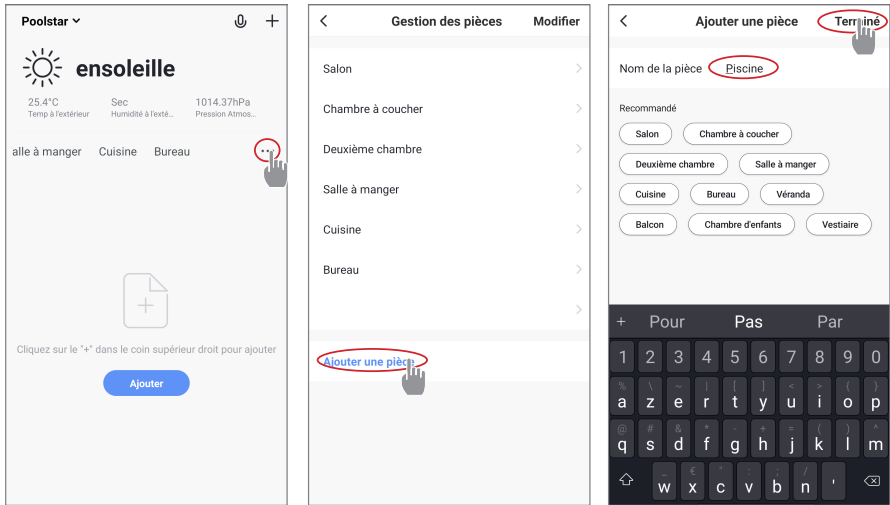

**Schritt 4:** Fügen Sie Ihrem Bereich „Schwimmbad“ jetzt ein Gerät hinzu:

Drücken Sie auf „Hinzufügen“ (oder auf das „+“) anschließend auf „Große Geräte ...“ und dann auf „Heißwasserbereiter“.

Lassen Sie Ihr Smartphone zu diesem Zeitpunkt auf dem Bildschirm „Hinzufügen“ und fahren Sie mit dem Kopplungsschritt der Steuereinheit fort.

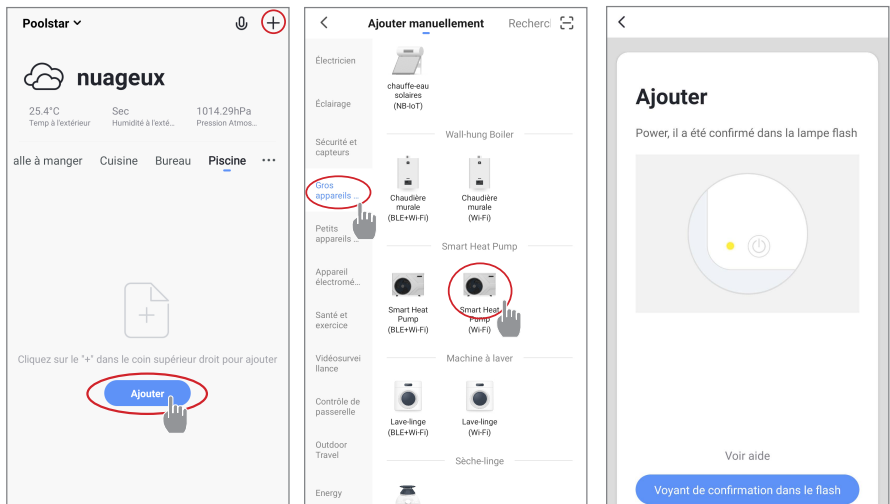

# 4. VERWENDUNG

## 4.10 Koppeln der Wärmepumpe

**Schritt 1:** Starten Sie nun das Pairing.

Wählen Sie das WiFi-Netzwerk in Ihrem Haus, geben Sie das Wi-Fi-Passwort ein und drücken Sie auf "Bestätigen".





**WICHTIGER HINWEIS:** Wählen Sie Ihr WLAN-Heimnetzwerk, geben Sie das WLAN-Passwort ein und drücken Sie auf «Bestätigen».

*Wenn Ihr WLAN die 5-GHz-Frequenz verwendet, rufen Sie die Schnittstelle Ihres WLAN-Heimnetzwerks auf, um ein zweites 2,4-GHz-WLAN-Netzwerk zu erstellen (für die meisten Internet-Boxen, Router und Wi-Fi-Access-Points).*

**Schritt 2:** Aktivieren Sie den Pairing-Modus an Ihrer Wärmepumpe wie folgt:

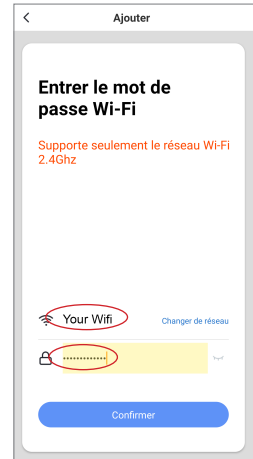
*Die Vorgehensweise hängt vom Modell Ihrer Steuerbox ab.*



Wenn die Wärmepumpe eingeschaltet ist, Drücken Sie gleichzeitig  für 5 Sekunden um das WiFi-Pairing zu starten. Das WiFi-Logo blinkt.

Das Pairing ist erfolgreich. das "WiFi"-Logo bleibt fest, Sie können Ihre Poolex-Wärmepumpe umbenennen und dann auf «Fertig» klicken.

**Herzlichen Glückwunsch, Ihre Wärmepumpe kann jetzt von Ihrem Smartphone aus gesteuert werden.**

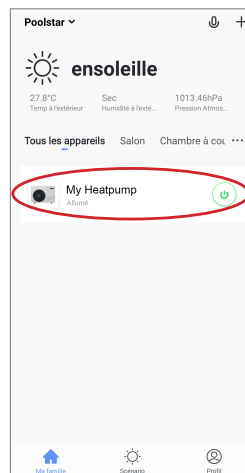
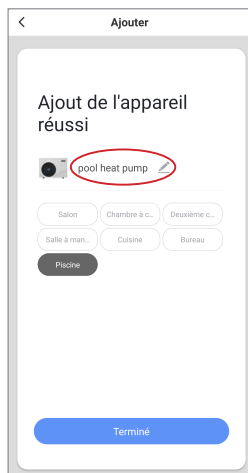

# 4. VERWENDUNG

## 4.11 Steuerung

### Präsentation der Benutzeroberfläche

- 1 Aktuelle Beckentemperatur
- 2 Temperatur-Sollwert
- 3 Aktuelle Betriebsart
- 4 Ein- und Ausschalten der Wärmepumpe
- 5 Ändern der Temperatur
- 6 Ändern der Betriebsart
- 7 Konfiguration der Betriebsbereiche



### Auswahl der Betriebsmodi der Wärmepumpe

Sie können zwischen Automatikbetrieb (Auto), Beheizung (Heating) oder Abkühlung (Cooling) wählen.

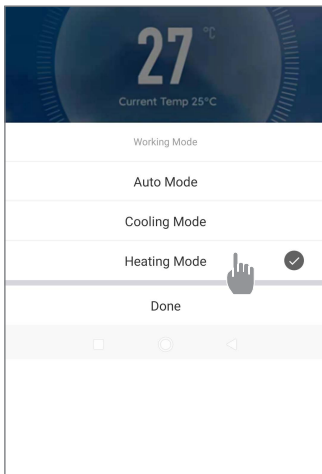

### Verfügbare Modi

- Automatik
- Kühlung
- Heizung

# 4. VERWENDUNG

## Konfigurieren der Betriebsbereiche der Wärmepumpe

Um die Betriebszeiträume Ihrer Wärmepumpe einzustellen, gehen Sie in die Einstellungen und geben Sie dann „Timer“ ein. Führen Sie dann die folgenden Schritte aus.

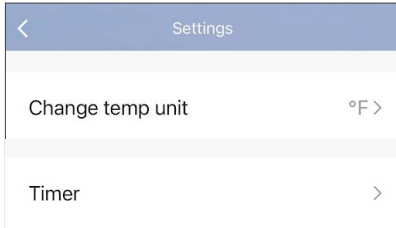

Auswahl der Temperatureinheit (°C oder °F)

Timer

**Schritt 1:** Erstellen Sie einen Zeitplan, wählen Sie die Uhrzeit, den/die Tag(e) der betreffenden Woche und die Aktion (Ein- oder Ausschalten) aus und speichern Sie anschließend.

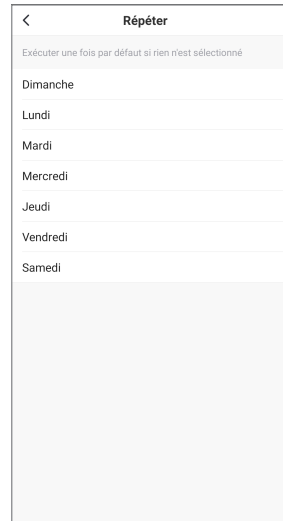
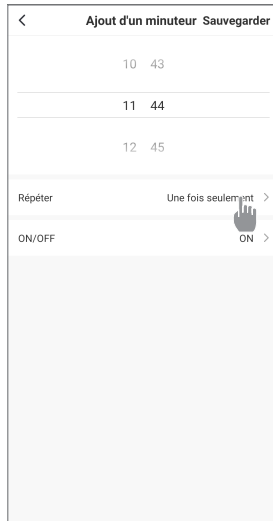
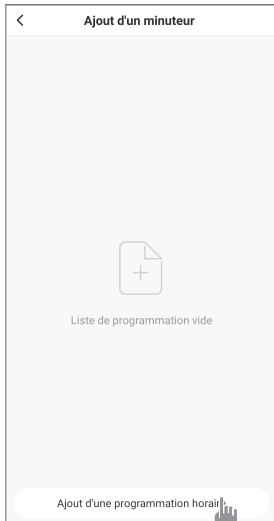

**Schritt 2:** Um ein Zeitfenster zu löschen, halten Sie es lange gedrückt.

# 5. WARTUNG UND PFLEGE

## 5.1 Wartung, pflege und überwinterung



**WICHTIGER HINWEIS:** Vor Beginn von Wartungsarbeiten am Gerät müssen Sie das Gerät unbedingt von der Stromversorgung trennen.

### Reinigung

Das Gehäuse der Wärmepumpe sollte mit einem feuchten Lappen gereinigt werden. Die Verwendung von Reinigungs- oder anderen Haushaltsmitteln kann die Oberfläche des Gehäuses beeinträchtigen und seine Eigenschaften verändern.

Der Verdampfer auf der Rückseite der Wärmepumpe muss vorsichtig mit einem Staubsauger mit weichem Bürstenaufsatz abgesaugt werden.

### Jährliche Wartung

Folgende Arbeiten sind mindestens einmal pro Jahr von einer qualifizierten Person vorzunehmen:

- Sicherheitsprüfungen.
- Überprüfung der Integrität der elektrischen Kabel.
- Überprüfung der Erdungsanschlüsse.

### Überwinterung

Ihre Wärmepumpe ist so konzipiert, dass sie bei jedem Wetter funktioniert. Wenn Sie Ihr SPA überwintern, ist es jedoch nicht ratsam, die Wärmepumpe für längere Zeit (z. B. über den Winter) draußen zu lassen. Nachdem Sie das SPA für den Winter entleert haben, bauen Sie die Wärmepumpe ab und lagern Sie sie an einem sauberen und trockenen Ort.

# 6. FEHLERBEHEBUNG



**WICHTIGER HINWEIS:** Unter normalen Bedingungen kann eine geeignete Wärmepumpe das Wasser in einem Schwimmbecken um 1 bis 2 °C pro Tag erwärmen. Es ist daher durchaus normal, wenn Sie keinen Temperaturunterschied im System spüren können, während die Wärmepumpe arbeitet.

Um Wärmeverlust zu vermeiden, muss ein beheiztes Schwimmbecken abgedeckt werden.

## 6.1 Betriebsstörungen und Fehler

Im Falle eines Fehlers wird auf dem Display der Wärmepumpe anstelle der Temperaturwerte ein Fehler angezeigt. Die möglichen Fehlerursachen sowie die zu ergreifenden Maßnahmen entnehmen Sie bitte der unten Tabelle.

Code	Name der Panne	Aktion
<i>E0</i>	Lufttemperatur zu warm oder zu kalt	Abschaltschutz
<i>E1</i>	Fehler des Eingangstemperatursensors	Abschaltschutz
<i>E2</i>	Fehler des Raumtemperatursensors	Abschaltschutz
<i>E3</i>	Gastemperatur zu hoch	Abschaltschutz
<i>E4</i>	Fehler des Sensors für die Auslasstemperatur	Abschaltschutz
<i>E5</i>	Fehler des Spulentemperatursensors	Abschaltschutz
<i>E6</i>	Schutz vor Wasserdurchfluss	Abschaltschutz

# 7. GARANTIE

## 7.1 Allgemeine Garantiebedingungen

Die Gesellschaft Poolstar garantiert dem Ersteigentümer für einen Zeitraum von **zwei (2) Jahren** das Nichtvorliegen von Material- und Herstellungsfehlern beim Gerät Poolex-Wärmepumpen Nano.

Der Kompressor hat eine Garantie von fünf (5) Jahren.

Der Titan-Rohrbündelwärmetauscher hat eine Garantie von fünfzehn (15) Jahren gegen chemische Korrosion, ausgenommen Frostschäden.

Für die anderen Komponenten des Verflüssigers gilt eine Garantie von fünf (5) Jahren.

Die Laufzeit der Garantie beginnt mit dem Datum der ersten Rechnungsstellung.

Die Garantie erstreckt sich nicht auf folgende Fälle:

- Oder Beschädigung infolge einer Installation, Nutzung oder Reparatur, die nicht den Sicherheitsanweisungen entsprechen.
- Funktionsstörung oder Beschädigung infolge einer chemischen Umgebung, die für Schwimmbecken ungeeignet ist.
- Oder Beschädigung infolge von Umständen, die für den Verwendungszweck des Geräts ungeeignet sind.
- Beschädigung infolge einer Fährlässigkeit, eines Unfalls oder eines Falls höherer Gewalt.
- Funktionsstörung oder Beschädigung infolge einer Verwendung nicht autorisierter Zubehörteile.

Die im Rahmen der Garantie durchgeführten Reparaturen müssen vor ihrer Ausführung von einem beauftragten Techniker genehmigt worden sein und auch von einem solchen ausgeführt werden. Im Fall einer Reparatur des Gerätes durch eine Person, die nicht hierzu von dem Unternehmen Poolstar beauftragt wurde, erlischt die Garantie.

Die garantierten Bauteile werden nach Ermessen von Poolstar ausgetauscht. Die defekten Teile müssen innerhalb des Garantiezeitraums in unsere Werkstätten eingesandt werden, damit sie unter die Garantieleistung fallen. Die Garantie erstreckt sich nicht auf Arbeitskosten oder einen nicht autorisierten Austausch. Die Kosten für die Einsendung des defekten Bauteils fallen nicht unter die Garantieleistung.

Sehr geehrter Kunde/sehr geehrte Kundin,

**Haben Sie eine Frage? Haben Sie ein Problem? Oder registrieren Sie einfach Ihre Garantie, finden Sie uns auf unserer Website:**

**<https://assistance.poolstar.fr/>**

Wir danken Ihnen für Ihr Vertrauen und Wünschen Ihnen viel Spaß beim Baden und Schwimmen in Ihrem Pool.

Ihre personenbezogenen Daten können gemäß dem französischen Gesetz vom 6. Januar 1978 über Informatik und Freiheiten verarbeitet werden und werden keinesfalls an Dritte weitergegeben.

# ANMERKUNGEN

A large rectangular area filled with a grid of small, evenly spaced dots, intended for writing notes. The grid consists of approximately 30 columns and 40 rows of dots.

# **POOLEX**



Assistance technique - Technical support -  
Asistencia técnica - Assistenza tecnica -  
Technische unterstützung - Technische bijstand

[www.assistance.poolstar.fr](http://www.assistance.poolstar.fr)  
[contact@poolstar.fr](mailto:contact@poolstar.fr)

Poollex is a brand of the group :

